



## Manuel de l'utilisateur Ecran tactile 2201L

## **Copyright © 2011 Tyco Electronics. Tous droits réservés.**

Aucune partie de ce document ne peut être reproduite, transmise, transcrite, stockée dans un système de restauration de données ou traduite dans quelque langue ou quelque langage informatique que ce soit, sous quelque forme que ce soit ou par quelque moyen que ce soit, en ce compris mais sans y être limité, les moyens électroniques, magnétiques, optiques, chimiques, manuels ou autres sans l'autorisation écrite préalable de Tyco Electronics.

### **Avertissement**

Les informations contenues dans ce document sont sujettes à modification sans préavis. Tyco Electronics renonce à toute représentation ou garantie concernant le contenu du présent document et réfute spécifiquement toute garantie implicite de qualité marchande ou d'adéquation à un usage particulier. Tyco Electronics se réserve le droit de réviser ce document et d'y apporter des modifications à tout moment au niveau de son contenu sans obligation pour Tyco Electronics de signaler à qui que ce soit de telles révisions ou modifications.

### **Attestations de marque déposée**

Elo TouchSystems, IntelliTouch, iTouch, Tyco Electronics et TE (logo) sont des marques commerciales du groupe de sociétés Tyco Electronics et de ses donneurs de licence. Windows est une marque déposée du groupe de sociétés Microsoft. Les autres noms de produit mentionnés dans la présente publication peuvent être des marques déposées ou des marques commerciales déposées de leur propriétaire respectif. Tyco Electronics ne revendique aucun intérêt dans les autres marques déposées que la sienne.

# Table des matières

<b>Chapitre 1 - Introduction .....</b>	<b>4</b>
<b>Chapitre 2 – Installation.....</b>	<b>5</b>
<b>Chapitre 3 – Montage.....</b>	<b>9</b>
<b>Chapitre 4 – Utilisation.....</b>	<b>10</b>
<b>Chapitre 5 – Support technique.....</b>	<b>14</b>
<b>Chapitre 6 – Sécurité et maintenance.....</b>	<b>15</b>
<b>Chapitre 7 – Informations de réglementation .....</b>	<b>16</b>
<b>Chapitre 8 – Garantie.....</b>	<b>19</b>

# Chapitre 1 - Introduction

## Description du produit

---

Votre nouvel écran tactile combine les performances fiables de Elo TouchSystems avec les derniers développements de la technologie tactile et de l'affichage. Cette combinaison de caractéristiques crée un flux naturel d'informations entre un utilisateur et l'écran tactile.

Cet écran tactile intègre un panneau LCD à transistor en couches minces (Thin Film Transistor, TFT) à matrice active, couleurs 24 bits. Sa résolution entièrement HD de 1920x1080 convient pour l'affichage de graphiques et d'images. Son rétroéclairage DEL réduit considérablement la consommation et élimine le mercure (par rapport aux panneaux rétroéclairés CCFL). Parmi les autres caractéristiques qui améliorent les performances de cet écran, citons la compatibilité Plug & Play, les enceintes intégrées et la sortie casque, les commandes d'affichage à l'écran (On Screen Display, OSD) et une série de périphériques informatiques dont une webcam et un lecteur de bandes magnétiques.

## Mesures de précaution

---

Observez tous les avertissements, mesures de précaution et de maintenance tels que recommandés dans ce manuel de l'utilisateur afin de maximiser la durée de vie de votre appareil et éviter les risques pour la sécurité de l'utilisateur. Consultez le chapitre relatif à la sécurité et à la maintenance pour plus d'informations.

Ce manuel contient des informations importantes pour la bonne configuration et la bonne maintenance de l'écran. Avant d'installer et de brancher votre nouvel écran tactile, lisez attentivement ce manuel et plus particulièrement les chapitres relatifs à l'installation, au montage et à l'utilisation.

# Chapitre 2 – Installation

## Déballage de l'écran tactile

Ouvrez le carton et vérifiez si les éléments suivants sont présents :

- Ecran tactile avec feuille de protection pour la face avant
- CD Touchtools
- Guide d'installation rapide
- Informations de réglementation en japonais
- Câble DVI
- Câble VGA
- Câble USB
- Câble audio
- Adaptateur d'alimentation CA-CC
- Câbles d'alimentation pour l'Amérique du Nord, l'Europe/la Corée, le Royaume-Uni, Taiwan, la Chine, la Corée et le Japon
- Adaptateur 3 broches à 2 broches pour câble d'alimentation pour le Japon

## Panneau des connecteurs et interfaces

Enlevez le couvercle des câbles à l'arrière de l'écran pour accéder au panneau de connecteurs de l'écran tactile.

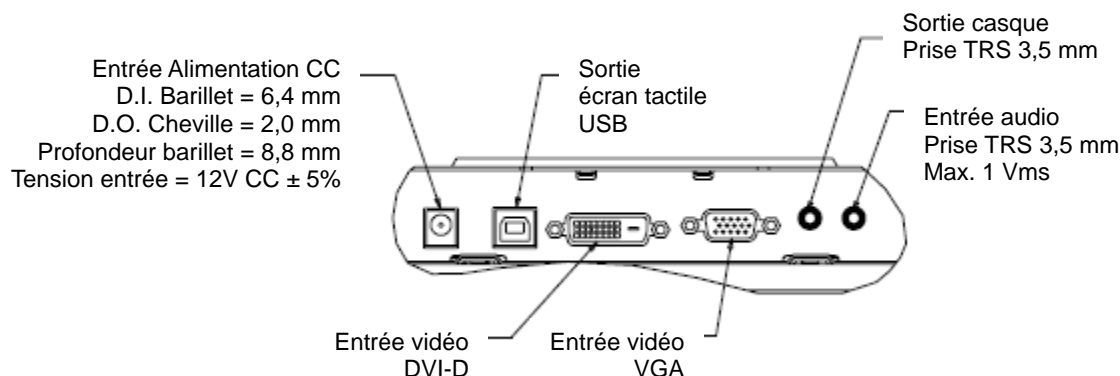

## Connexions de l'écran tactile

---

1. Branchez les câbles vidéos DVI ou VGA vidéo entre les connecteurs d'entrée DVI/VGA de l'écran et votre source vidéo DVI/VGA, respectivement. Serrez les vis du câble vidéo pour de meilleures performances.
2. Branchez le câble tactile USB entre le connecteur USB de l'écran et le port USB du PC.
3. Branchez le câble audio entre la prise entrée audio de l'écran et votre source audio.
4. Sélectionnez le câble d'alimentation correct pour votre région. Branchez-le entre la source d'alimentation CA et le connecteur d'entrée de l'adaptateur d'alimentation. Branchez le connecteur de sortie CC de l'adaptateur d'alimentation dans la prise d'alimentation de l'écran.
5. Remplacez le couvercle des câbles si vous le souhaitez. Les câbles peuvent être dissimulés dans le support – enlevez et remplacez le couvercle des câbles pour pouvoir accéder aux câbles.
6. L'écran tactile est livré en mode ARRET. Appuyez sur le bouton d'alimentation pour l'allumer.

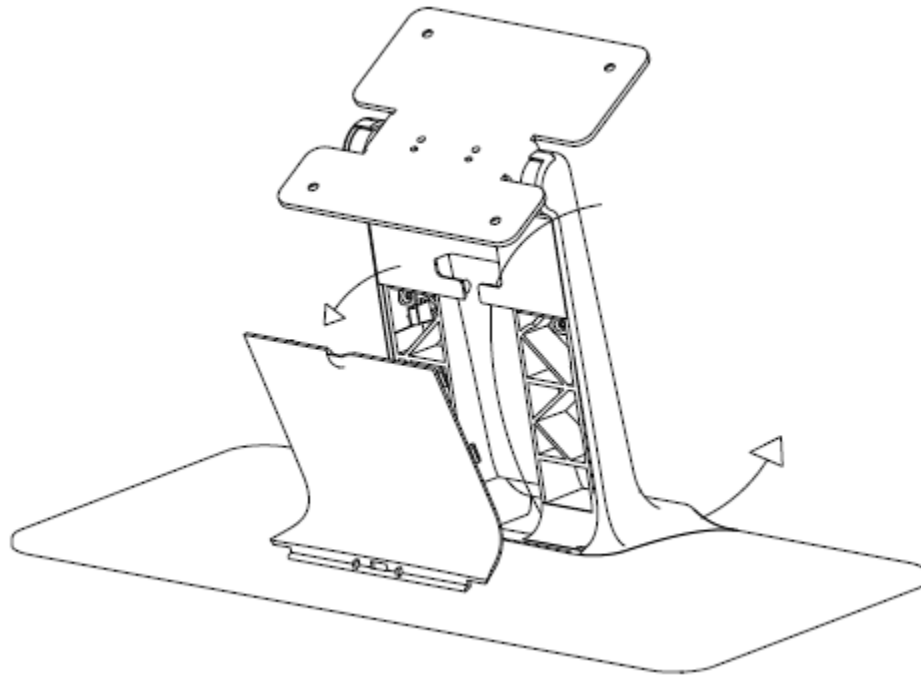

# Installation des pilotes du logiciel de technologie tactile

Certains logiciels doivent être installés pour permettre à votre écran tactile de fonctionner avec votre ordinateur.

Les pilotes pour les systèmes d'exploitation Windows 7, XP, Vista, WePOS et 32-bit Server 2003 sont fournis sur un CD avec votre écran tactile.

Visitez le site web de Elo TouchSystems sur [www.elotouch.com](http://www.elotouch.com) pour :

- la dernière version des pilotes tactiles
- des informations supplémentaires sur le pilote
- les guides d'installation détaillés des pilotes tactiles
- les pilotes tactiles pour d'autres systèmes d'exploitation

Insérez le CD TouchTools d'Elo dans votre ordinateur. Le CD doit démarrer automatiquement le programme d'installation TouchTools d'Elo. Sélectionnez "Install Driver For This Computer (Installer le pilote pour cet ordinateur)" :



Pour Windows XP, Vista, Server 2003, Server 2008 et WEPOS, installez les “USB Touchscreen Drivers (Pilotes USB de l’écran tactile)” lorsque le système vous y invite :

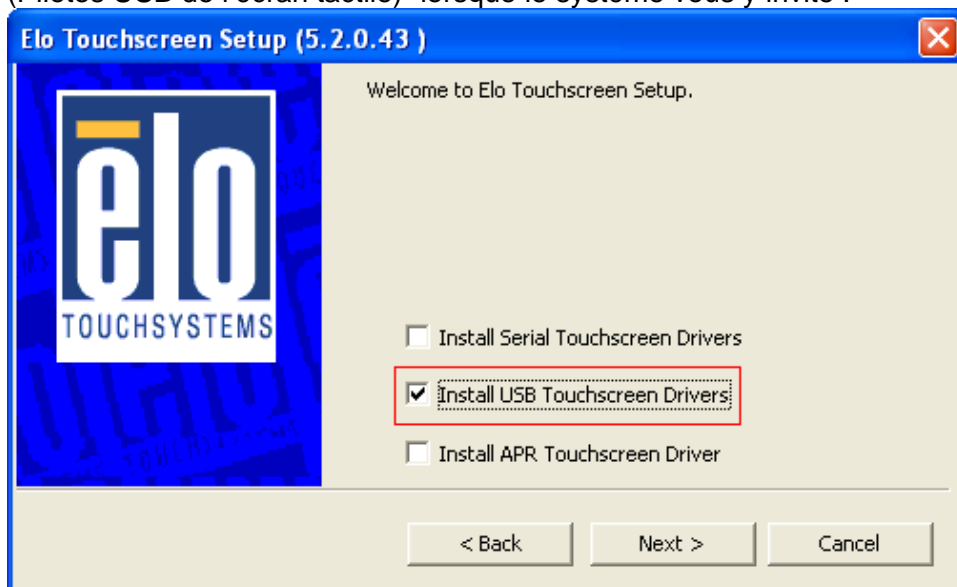

Pour Windows 7, cochez la case “Install driver (Installer le pilote)” dans la section “Elo USB Interfaces – Other Touchscreens (Interfaces USB Elo – Autres écrans tactiles)”

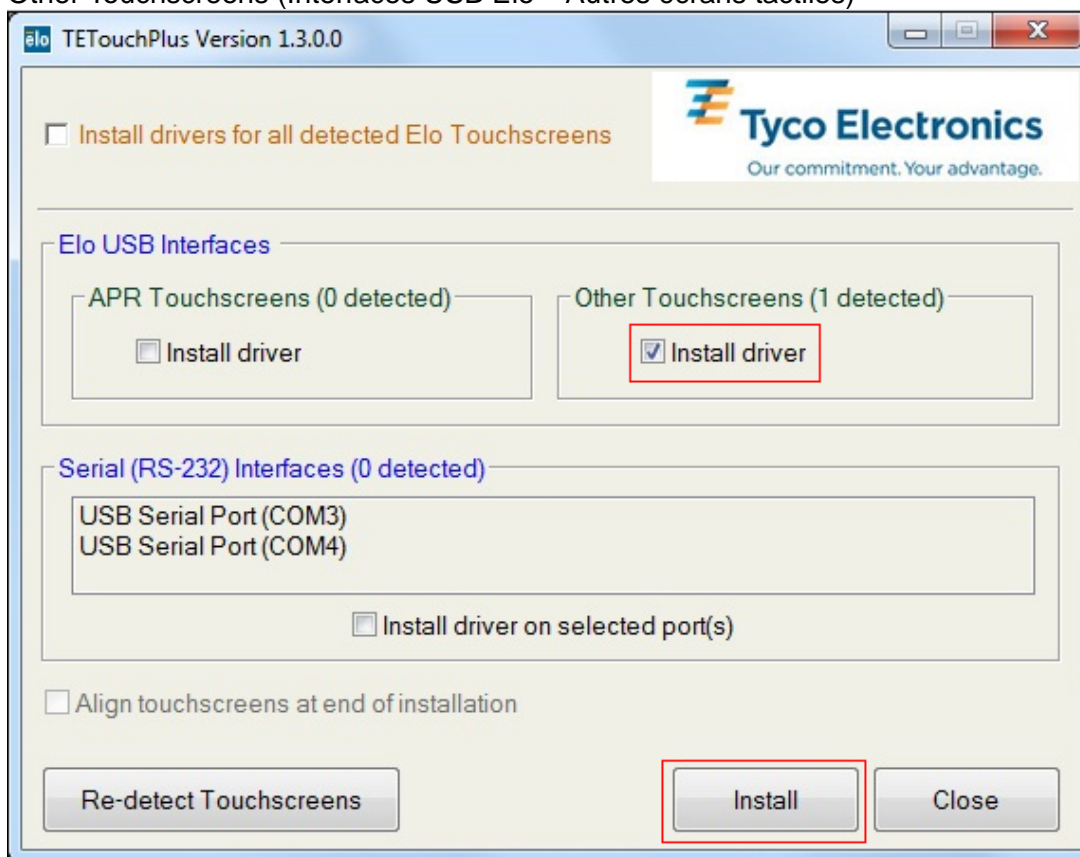

Après avoir accepté le contrat de licence de l'utilisateur final, l'installation des pilotes est terminée. Relancez votre ordinateur une fois l'installation terminée.



# Chapitre 3 – Montage

## Informations générales de montage

Sélectionnez l'orientation souhaitée dans le menu de montage Affichage à l'écran (OSD, On-Screen Display) pour rotation adéquate du texte à l'écran.

Les trous situés sur les côtés et le sommet du boîtier de l'écran tactile sont destinés à la ventilation. Ne les obstruez pas ou n'insérez pas d'objets dans les trous de ventilation.

## Pier arrière VESA

Un système de montage 100x100 mm à quatre trous pour vis M4 est prévu à l'arrière de l'écran. Enlevez le support à l'aide d'un tournevis cruciforme pour accéder à cette interface de montage. Le pied conforme VESA FDMI est codé : VESA MIS-D, 100, C

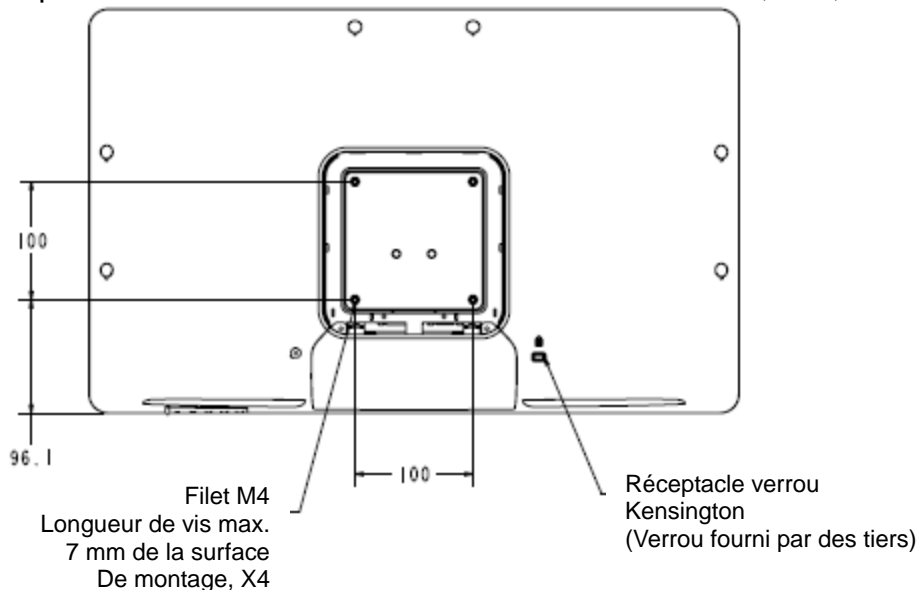

## Montage pied direct

Des trous filetés sont prévus au bas du pied pour fixation ou sécurisation.

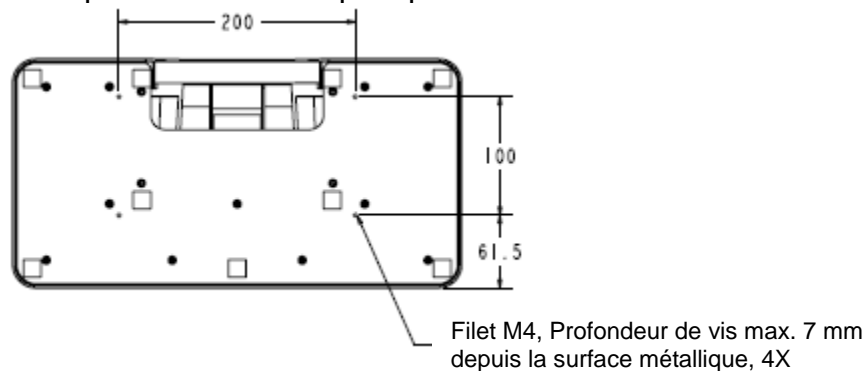

# Chapitre 4 – Utilisation

## Alimentation

---

Pour allumer ou éteindre le moniteur, appuyez une fois sur le bouton d'alimentation.

Une DEL de statut d'alimentation est prévue au bas de l'écran et fonctionne selon le tableau suivant :

<b>Ecran tactile/Statut du module informatique</b>	<b>Statut DEL</b>
ARRET	ARRET
VEILLE	CLIGNOTANT
MARCHE	MARCHE

Le système consomme peu de courant lorsqu'il se trouve en modes VEILLE et ARRET. Pour des informations plus détaillées relatives à la consommation de courant, reportez-vous au site Internet de Elo ([www.elotouch.com](http://www.elotouch.com)).

Touchez l'écran pour sortir le système du mode VEILLE (de même qu'un mouvement de souris ou une pression sur une touche du clavier).

Pour améliorer la fiabilité et réduire la consommation inutile, débranchez le câble d'alimentation CA de l'adaptateur d'alimentation lorsque de longues périodes d'inutilisation sont prévues.

## Tactile

---

Votre écran tactile IntelliTouch Plus est calibré d'usine et ne nécessite aucun calibrage manuel (sauf si la vidéo d'entrée n'est pas entièrement adaptée à la résolution native ou si la caractéristique tactile doit être calibrée pour un utilisateur spécifique).

## Vidéo

---

La résolution native d'un écran représente sa largeur et sa hauteur mesurées en nombre de pixels. Généralement, pour de meilleures performances, une image affichée sur cet écran est idéale lorsque la résolution de sortie de votre ordinateur correspond à la résolution native de cet écran de 1920x1080.

Pour des résolutions de sortie de l'ordinateur à des résolutions non natives, l'écran proportionnera la vidéo à la résolution native du panneau. Cela implique l'extension ou la compression de l'image d'entrée sur les dimensions X et Y pour s'adapter à la résolution native de l'écran. L'inconvénient inévitable de tels algorithmes est une perte de fidélité lorsque l'image vidéo de sortie de l'ordinateur est proportionnée par l'écran pour convenir à l'affichage. Cette perte de fidélité est la plus apparente lorsque l'on regarde des images riches de près (par exemple des images contenant du texte en petite police).

Votre écran tactile n'aura probablement pas besoin de réglages vidéo. Toutefois, pour la vidéo VGA analogique, des variations au niveau des sorties des cartes graphiques peuvent impliquer des réglages de l'écran tactile via l'OSD afin d'optimiser la qualité de l'image affichée de l'écran tactile. Ces réglages sont conservés par l'écran tactile. De même, pour réduire le besoin de réglages pour différentes synchronisations de mode vidéo, le moniteur proportionne et affiche correctement certains des modes de synchronisation vidéo les plus fréquents de l'industrie vidéo. Reporte-vous aux Spécifications techniques de cet écran sur <http://www.elotouch.com> pour obtenir une liste des modes vidéo présélectionnés.

## Affichage à l'écran (OSD, On-Screen Display)

Quatre boutons OSD sont prévus au bas du moniteur pour régler divers paramètres d'affichage.



Les boutons et leur fonctionnalité sont les suivants :

Bouton	Fonction lorsque l'OSD n'est pas affiché :	Fonction lorsque l'OSD est affiché :
Menu (Menu)	Affiche le menu OSD principal	Revient au menu OSD précédent
◀	Affiche le sous-menu OSD couleur/brillance	Augmente la valeur du paramètre sélectionné / sélectionne l'élément de menu précédent
▶	Affiche le sous-menu OSD audio	Diminue la valeur du paramètre sélectionné / sélectionne l'élément de menu suivant
Select (Sélectionner)	Affiche le sous-menu Source vidéo	Sélectionne le paramètre pour le réglage / sélectionne le sous-menu dans lequel entrer

Les boutons OSD commandent une interface graphique utilisateur qui s'affiche sur votre entrée vidéo et permet un réglage intuitif des paramètres d'affichage suivants :

Paramètre	Réglage disponible
<b>Brightness (Luminosité)</b>	Augmente ou diminue la luminosité. Valeur par défaut : maximum
<b>Contrast (Contraste)</b>	Augmente/diminue le contraste du moniteur. Valeur par défaut : meilleures performances de niveau de gris
<b>Clock (Horloge)</b>	Permet un réglage fin de l'horloge du panneau. <i>Uniquement d'application pour l'entrée vidéo VGA</i>
<b>Phase (Phase)</b>	Permet un réglage fin de la phase horloge du panneau. <i>Uniquement d'application pour l'entrée vidéo VGA</i>
<b>Auto Adjust (Réglage automatique)</b>	Règle automatiquement l'horloge système sur le signal vidéo VGA analogique d'entrée, affectant la position H, la position V, l'horloge et la phase. <i>Uniquement d'application pour l'entrée vidéo VGA</i>

<b>H-position (Position H)</b>	Déplace l'image horizontalement à l'écran par incréments d'un pixel. Valeur par défaut : centré. <i>Uniquement d'application pour l'entrée vidéo VGA</i>
<b>V-position (Position V)</b>	Déplace l'image verticalement à l'écran par incréments d'un pixel. Valeur par défaut : centré. <i>Uniquement d'application pour l'entrée vidéo VGA</i>
<b>Aspect Ratio (Aspect)</b>	Permute la méthode d'échelonnement entre Full Scaling (Pleine échelle) et Maintain Aspect Ratio (Conservation de l'aspect). Valeur par défaut : Full Scaling (Pleine échelle)  Full Scaling (Pleine échelle) – adapte les dimensions X et Y de l'entrée vidéo (haut ou bas) à la résolution native de l'écran. Fill To Aspect Ratio (Maintien de l'aspect) – sur base d'une orientation paysage et une entrée vidéo d'un aspect inférieur à 1920x1080, adapte la dimension Y de l'entrée vidéo (haut ou bas selon le cas) à la résolution Y de l'écran et adapte la dimension X pour conserver l'aspect de l'entrée vidéo (et complète le reste de l'écran par des barres noires égales à gauche et à droite).  <i>Pour une fonctionnalité tactile APR complète, conserver ce paramètre sur pleine échelle. Les autres technologies tactiles peuvent nécessiter un recalibrage après commutation entre ces options d'aspect.</i>
<b>Sharpness (Netteté)</b>	Règle la netteté des images affichées. Valeur par défaut : pas de réglage de netteté <i>Uniquement d'applications aux résolutions vidéo non natives</i>
<b>Color Temperature (Température des couleurs)</b>	Sélectionne la température couleur de l'affichage. Les températures des couleurs disponibles sont 9300K, 7500K, 6500K, 5500K et User Defined (Défini par l'utilisateur). Si l'option User Defined (Défini par l'utilisateur) est sélectionnée, l'utilisateur peut modifier la température des couleurs en modifiant les options R, G et B individuelles sur une échelle de 0 à 100.  Valeur par défaut : User Defined (Défini par l'utilisateur) avec R, G et B sur 100.
<b>OSD Timeout (Temporisation OSD)</b>	Règle la période d'inactivité d'un bouton avant laquelle l'OSD se ferme. La plage de réglage se situe entre 5 et 60 secondes. Valeur par défaut : 15 secondes
<b>OSD Language (Langue OSD)</b>	Sélectionne la langue d'affichage des informations OSD. Les langues disponibles sont : anglais, français, italien, allemand, espagnol, chinois simplifié, chinois traditionnel et japonais. Valeur par défaut : anglais.
<b>OSD Rotation (Rotation OSD)</b>	Sélectionne l'orientation d'affichage du texte OSD. Les options disponibles sont : 0 degrés (paysage) et 90 degrés (portrait). Valeur par défaut : 0 degrés (paysage)
<b>Mounting (Montage)</b>	Sélectionne l'orientation de montage de l'écran tactile entre Paysage et Portrait pour correspondre à votre orientation physique. Cela règle la rotation du texte OSD Valeur par défaut : Paysage
<b>Volume (Volume)</b>	Règle le volume des haut-parleurs internes et de la sortie casque.

<b>Mute (Silencieux)</b>	Bascule la sortie audio entre Muted (Silencieux) et Not Muted (Non silencieux). Valeur par défaut : Not Muted (Non silencieux)
<b>Recall Defaults (Rappel des valeurs par défaut)</b>	Sélectionnez "Recall Defaults (Rappel des valeurs par défaut)" pour restaurer tous les paramètres d'usine par défaut pour les paramètres OSD réglables (sauf la langue OSD) et les synchronisations des modes vidéo présélectionnés.
<b>Video Source (Source vidéo)</b>	L'écran scanne en permanence la vidéo active sur les connecteurs VGA et DVI. Ce réglage sélectionne lequel de ces ports d'entrée doit recevoir la priorité pour l'affichage. Les options sont : VGA Priority (Priorité VGA), DVI Priority (Priorité DVI) Valeur par défaut : DVI Priority (Priorité DVI)

Tous les réglages de l'écran tactile réalisés via l'OSD sont automatiquement mémorisés dès qu'ils sont saisis. Cette fonction vous évite de devoir réinitialiser vos choix chaque fois que l'écran est débranché ou éteint et rallumé. En cas de panne de courant, les paramètres de l'écran tactile ne reviendront pas par défaut aux spécifications d'usine.

## Verrouillages de l'OSD et de l'alimentation

Appuyez et maintenez enfoncés les boutons "Menu (Menu)" et "Up (Haut)" pendant deux secondes pour activer/désactiver la fonction de verrouillage OSD. Lorsque le verrouillage OSD est activé, une pression sur l'une des touches Menu (Menu), Up (Haut), Down (Bas) ou Select (Sélectionner) n'aura aucun effet sur le système.

Appuyez et maintenez enfoncés les boutons "Menu (Menu)" et "Down (Bas)" pendant deux secondes pour activer/désactiver la fonction de verrouillage de l'alimentation. Lorsque le verrouillage d'alimentation est activé, une pression sur le bouton d'alimentation n'aura pas d'effet sur le système.

## Audio

Lorsqu'un casque est branché dans la sortie casque, les haut-parleurs internes sont coupés et la lecture audio se fait via le casque.

Les fonctions volume et silencieux des sorties haut-parleur et casque peuvent être contrôlées par l'OSD.

# Chapitre 5 – Support technique

Si vous rencontrez des problèmes avec votre écran tactile, lisez les suggestions suivantes.

Si le problème persiste, veuillez contacter votre distributeur local ou contacter le service à la clientèle de Elo TouchSystems.

## Solutions aux problèmes courants

---

Problème	Dépannage suggéré
L'écran tactile ne répond pas après avoir allumé le système.	Vérifiez si le câble d'alimentation est correctement connecté. Vérifiez si la source d'alimentation CA fonctionne.
Les caractères à l'écran sont fades.	Utilisez l'OSD pour augmenter la luminosité. Utilisez l'OSD pour augmenter le contraste.
L'écran est vierge.	Si la DEL de statut d'alimentation clignote, l'écran ou le module informatique peuvent se trouver en mode VEILLE. Appuyez sur une touche/bougez la souris/touchez l'écran pour voir si l'image réapparaît.
L'écran affiche un message "Out of Range (Hors plage)"	Réglez la résolution/le mode de synchronisation de votre ordinateur pour qu'ils soient dans les plages de synchronisation autorisées spécifiées pour votre écran tactile (consulter le site Internet pour les spécifications)
La fonctionnalité tactile ne fonctionne pas	Vérifiez si votre ordinateur possède la dernière version des pilotes. Effectuez la routine de calibrage fournie avec les derniers pilotes Elo.

## Assistance technique

---

Visitez [www.elotouch.com/products](http://www.elotouch.com/products) pour les spécifications techniques de cet appareil

Visitez [www.elotouch.com/go/websupport](http://www.elotouch.com/go/websupport) pour une aide en ligne.

Visitez [www.elotouch.com/go/contactsupport](http://www.elotouch.com/go/contactsupport) pour du support technique.

Consultez la dernière page du présent manuel pour connaître les informations de contact du support technique dans le monde.

# Chapitre 6 – Sécurité et maintenance

## Sécurité

Pour éviter tout risque d'électrocution, observez toutes les consignes de sécurité et ne démontez pas l'écran tactile. Ces éléments ne doivent pas faire l'objet d'un entretien par l'utilisateur.

Les trous situés sur les côtés de l'écran tactile sont destinés à la ventilation. Ne les obstruez pas ou n'insérez pas d'objets dans ces trous.

L'écran tactile est équipé d'un cordon d'alimentation de terre triphasé. Le cordon d'alimentation doit absolument être branché dans une prise de terre. N'insérez pas la prise ou ne modifiez pas la prise dans une prise non configurée à ces fins. N'utilisez pas un cordon d'alimentation endommagé. Utilisez uniquement le cordon d'alimentation livré avec votre écran tactile Elo TouchSystems. L'utilisation d'un cordon d'alimentation non autorisé peut rendre caduque votre garantie.

Veillez à ce que votre installation soit équipée pour conserver les conditions environnementales spécifiées dans les Spécifications techniques.

## Entretien et manutention

Les conseils suivants vous aideront à assurer un fonctionnement optimal de votre écran tactile:

- Débranchez le câble d'alimentation avant de procéder au nettoyage.
- Pour nettoyer le boîtier de l'écran, utilisez un chiffon légèrement humide avec un détergent doux.
- Il est important que l'appareil reste sec. Ne renversez pas de liquides sur ou dans l'appareil. Si du liquide s'infiltre dans l'appareil, demandez à un technicien de vérifier l'appareil avant de le rallumer.
- N'essuyez pas l'écran avec un chiffon ou une éponge qui pourraient griffer la surface.
- Pour nettoyer l'écran tactile, utilisez du détergent pour fenêtres ou verre. Mettez du détergent sur un chiffon propre et essuyez l'écran tactile. N'appliquez jamais le détergent directement sur l'écran tactile. N'utilisez pas d'alcool (méthyle, éthyle ou isopropyle), de thinner, de benzène ou de détergents abrasifs.



## Directive relative aux déchets d'équipements électriques et

## électroniques

---



Ce produit ne peut être jeté avec les déchets ménagers. Il doit être déposé dans des centres appropriés pour permettre la récupération et le recyclage.



# Chapitre 7 – Informations de réglementation

## I. Informations relatives à la sécurité électrique :

La conformité est requise au niveau de la tension, de la fréquence et des exigences de courant indiquées sur l'étiquette du fabricant. Toute connexion à une source d'alimentation différente que celles spécifiées ici peut entraîner un fonctionnement incorrect, des dommages à l'équipement, une annulation de la garantie ou un risque d'incendie si les exigences ne sont pas respectées.

Cet équipement ne contient pas de pièces devant être entretenues par l'opérateur. Cet équipement génère des tensions dangereuses qui peuvent constituer un risque de sécurité. L'entretien doit être réalisé exclusivement par des techniciens d'entretien qualifiés.

Contactez un électricien qualifié ou le fabricant pour toute question relative à l'installation avant de connecter l'équipement au secteur.

## II. Informations relatives aux émissions et à l'immunité

**Avis aux utilisateurs aux Etats-Unis :** Cet équipement a été testé et est conforme aux limites fixées pour un appareil numérique de classe B conformément à la partie 15 des règles FCC. Ces limites sont conçues pour fournir une protection raisonnable contre des interférences nocives dans une installation résidentielle. Cet équipement génère, utilise et peut émettre de l'énergie de fréquence radio et s'il n'est pas installé et utilisé conformément aux instructions, il peut provoquer des interférences nocives avec les communications radio.

**Avis aux utilisateurs au Canada :** Cet équipement est conforme aux limites de la classe B pour les émissions de bruit radio des appareils numériques telles que fixées par les règlements sur les interférences radio de l'industrie au Canada (Radio Interference Regulations of Industry Canada).

**Avis aux utilisateurs de l'Union européenne :** Utilisez uniquement les cordons d'alimentation fournis et les câbles d'interconnexion fournis avec cet équipement. Tout remplacement des cordons fournis et des câblages peut compromettre la sécurité électrique ou la certification de la marque CE pour les émissions ou l'immunité comme requis par les normes suivantes :

Cet équipement de la technologie de l'information (Information Technology Equipment, ITE) doit disposer d'une marque CE sur le label du fabricant qui signifie que l'équipement a été testé sur base des directives et des normes suivantes : cet équipement a été testé conformément aux exigences pour la marque CE comme requis par la directive EMC 89/336/UE indiqué dans la norme européenne EN 55022 Classe B et la directive basse tension 73/23/UE comme indiqué dans la norme européenne EN 60950.

**Informations générales à tous les utilisateurs :** cet équipement génère, utilise et peut émettre de l'énergie de fréquence radio. S'il n'est pas installé et utilisé conformément aux instructions de ce manuel, l'équipement peut provoquer des interférences avec les communications radio et télévision. Il n'y a toutefois pas de garantie qu'il n'y aura pas d'interférences dans des installations particulières en raison de facteurs spécifiques.

1) Pour répondre aux exigences en matière d'émissions et d'immunité, l'utilisateur doit observer les éléments suivants :

a) Utiliser uniquement les câbles E/S fournis pour connecter l'appareil numérique à un ordinateur.

b) Pour garantir la conformité, utiliser uniquement le cordon d'alimentation fourni par le fabricant.

c) L'utilisateur est prévenu que tout changement ou altération de l'équipement non approuvé

explicitement par la partie responsable de la conformité peut annuler l'autorité de l'utilisateur à utiliser l'équipement.

2) Si cet équipement provoque des interférences avec des réceptions de radio ou de télévision, ou tout autre appareil :

a) Vérifier la source d'émission en éteignant et allumant l'appareil.

Si vous déterminez que cet appareil provoque les interférences, essayez de corriger les interférences en utilisant une ou plusieurs des mesures suivantes :

i) Eloignez les appareils numériques du récepteur affecté.

ii) Repositionnez (tournez) l'appareil numérique par rapport au récepteur touché.

iii) Réorientez l'antenne du récepteur touché.

iv) Branchez l'appareil numérique dans une sortie CA différente de manière à ce que l'appareil numérique et le récepteur se trouvent sur des circuits différents.

v) Débranchez et enlevez tout câble E/S que l'appareil numérique n'utilise pas. (Les câbles E/S non terminés sont une source potentielle de niveaux d'émission FR élevés).

vi) Branchez l'appareil numérique uniquement dans une prise reliée à la terre. N'utilisez pas d'adaptateurs CA. (Enlever ou couper la terre du cordon d'alimentation peut augmenter les niveaux d'émission FR et peut également présenter un risque de choc mortel pour l'utilisateur).

Si vous avez besoin d'aide, consultez votre concessionnaire, fabricant ou un technicien radio ou télévision expérimenté.

### III. Certifications d'agence

Les certifications suivantes ont été émises pour ce moniteur :

Australie C-Tick

Canada CUL, IC

Chine CCC

Europe CE

Japon VCCI

Corée KCC

Mexique NOM CoC

Taiwan BSMI

Etats-Unis FCC, UL

### IV. Chine RoHS

Conformément à la législation chinoise (Administration relative au contrôle de la pollution provoquée par des produits électroniques), la section ci-dessous reprend le nom et la quantité de matériaux toxiques et/ou dangereux que ce produit peut contenir.

Nom du composant	Substances et éléments toxiques ou dangereux					
	Plomb (Pb)	Mercure (Hg)	Cadmium (Cd)	Chrome hexavalent (Cr6+)	Polybromo-biphényle (PBB)	éther diphénylique polybromé (PBDE)
Pièces en plastique	O	O	O	O	O	O
Pièces métalliques	X	O	O	O	O	O
Fils et câbles	X	O	O	O	O	O
Panneau LCD	X	O	O	O	O	O
Panneau écran tactile	X	O	O	O	O	O

PCBA	X	O	O	O	O	O
Logiciel (CD, etc.)	O	O	O	O	O	O

O: Indique que la substance toxique ou dangereuse contenue dans tous les matériaux homogènes pour ce composant est inférieure à la limite indiquée dans SJ/T11363-2006.  
X: Indique que la substance toxique contenue dans au moins des matériaux homogènes pour ce composant est supérieure à la limite indiquée dans SJ/T11363-2006. Pour les éléments marqués d'un X, les exemptions ont été réalisées conformément à UE RoHS.

#### Explication des marquages

(1). Conformément à la norme SJ/T11364-2006, les produits électroniques sont marqués avec le logo de contrôle de la pollution suivant. La période d'utilisation respectueuse de l'environnement est de 10 ans pour ce produit. Le produit ne fuit pas dans les conditions d'utilisation normales indiquées ci-dessous, de telle sorte que l'utilisation de ce produit électronique n'entraîne pas de pollution environnementale grave, de blessures corporelles ou de dommages aux biens.

Température d'utilisation : 0-40 / Humidité : 20%-80% (sans condensation).

Température de stockage : -20~60 / Humidité : 10%~90% (sans condensation).



(2). Il est conseillé de recycler et de réutiliser ce produit conformément à la législation locale. Le produit ne doit pas être jeté avec les ordures ménagères.

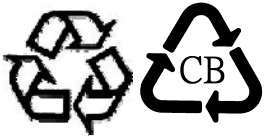

#### V. Spécifications de l'adaptateur

Normes électriques :

Entrée : 100-240 VAC, 50-60 Hz

Sortie : 12 VDC, minimum 3 A, LPS

#### VI. Spécifications de l'écran

Normes électriques :

Entrée : 12 VDC, 3 A

Conditions d'utilisation :

Température : 0°C - 40°C

Humidité : 20% à 80% (sans condensation)

Altitude : 0 à 3,048 m

Conditions de stockage :

Température : -20°C - 50°C

Humidité : 10% à 90% (sans condensation)

Altitude : 0 à 12,192 m

# Chapitre 8 – Garantie

Sauf indication contraire ici ou dans une confirmation de commande fournie à l'acheteur, le vendeur garantit à l'acheteur que le produit sera exempt de tout défaut au niveau des pièces et de la main d'œuvre. La garantie pour les écrans tactiles, le module informatique et leurs composants est de 3 (trois) ans.

Le vendeur n'apporte aucune garantie concernant la durabilité des composants. Les fournisseurs du vendeur peuvent à tout moment apporter des modifications aux composants fournis comme produits ou composants.

L'acheteur notifie rapidement au vendeur par écrit (et en aucun cas plus tard que trente (30) jours suivant la découverte) tout défaut de tout produit conformément à la garantie indiquée ci-dessus ; décrit de manière raisonnablement détaillée les symptômes associés à cette panne ; et fournit au vendeur la possibilité d'inspecter ces produits tels qu'ils sont installés si possible. L'avis doit être reçu par le vendeur pendant la période de garantie de ce produit sauf indication contraire écrite du vendeur. Dans les trente (30) jours suivant l'envoi d'un tel avis, l'acheteur envoie le produit défectueux dans son emballage d'origine ou un emballage équivalent au vendeur aux frais et risques de l'acheteur.

Dans un délai raisonnable suivant la réception du produit défectueux et après vérification par le vendeur que le produit répond bien aux conditions de garantie fixées ci-dessus, le vendeur remédiera à la panne, à sa discrétion, soit (i) en modifiant ou réparant le produit, soit (ii) en remplaçant le produit. Une telle modification, réparation ou remplacement et le renvoi du produit avec une assurance minimum à l'acheteur s'effectuent aux frais du vendeur. L'acheteur supporte le risque de perte ou de dommage en transit et peut assurer le produit. L'acheteur rembourse au vendeur les frais de transport engagés pour le produit renvoyé mais que le vendeur ne considère pas défectueux. Toute modification ou réparation du produit peut, à la discrétion du vendeur, être effectué sur le site du vendeur ou sur le site de l'acheteur. Si le vendeur se trouve dans l'incapacité de modifier, de réparer ou de remplacer un produit pour se conformer à la garantie fixée ci-dessus, le vendeur, à sa discrétion, rembourse l'acheteur ou crédite le compte de l'acheteur du prix d'achat du produit déduction faite de la dépréciation calculée sur une base linéaire sur la période de garantie indiquée du vendeur.

Ces solutions sont les solutions exclusives de l'acheteur en cas d'infraction de garantie. Sauf pour la garantie expresse fixée ci-dessus, le vendeur n'accorde pas d'autres garanties, explicite ou implicite, par statut ou autre, concernant les produits, leur adéquation à toute fin, leur qualité, leur caractère commercial, leur absence de contrefaçon ou autre. Aucun employé ou vendeur ou aucune autre partie n'est autorisée à apporter une garantie pour les biens autre que la garantie fixée dans le présent document. La responsabilité du vendeur dans le cadre de la garantie est limitée à un remboursement du prix d'achat du produit. En aucun cas le vendeur ne pourra être tenu pour responsable du coût d'approvisionnement ou d'installation des biens de remplacement par l'acheteur ou de tout dommage spécial, direct ou indirect.

L'acheteur assume le risque et accepte d'indemniser le vendeur et exonère le vendeur de toute responsabilité relative à (i) l'évaluation de l'adéquation à l'usage destiné par l'acheteur des produits et de tout schéma ou dessin et (ii) la détermination de la conformité de l'utilisation de l'acheteur des produits avec les législations, règlements, codes et normes d'application. L'acheteur conserve et accepte la responsabilité complète de toute garantie et autre réclamation relative ou résultant des produits de l'acheteur, qui comprend les produits ou composants fabriqués ou fournis par le vendeur. L'acheteur est uniquement responsable de toutes les représentations et garanties relatives aux produits réalisés ou autorisés par l'acheteur. L'acheteur indemnise le vendeur et exonère le vendeur de toute responsabilité, réclamation, perte, coût ou frais (y compris les frais d'avocat raisonnables) attribuables aux produits de l'acheteur ou aux représentations ou garanties relatives à ce produit.

**Consultez le site Internet de Elo !**

**[www.elotouch.com](http://www.elotouch.com)**

---

*Pour obtenir ...*

- 
- *Les dernières informations sur les produits*
- 
- *Les dernières caractéristiques*
- 
- *Les dernières nouvelles sur les événements à venir*
- 
- *Les derniers communiqués de presse*
- 
- *Les derniers pilotes logiciels*
- 
- *Le dernier bulletin d'informations TouchMonitor*
- 

### **Contacter Elo**

*Pour en savoir plus sur toute la gamme de solutions tactiles Elo, visitez notre site web à l'adresse [www.elotouch.com](http://www.elotouch.com), ou appelez le bureau le plus proche :*

#### **Amérique du Nord**

Elo TouchSystems  
301 Constitution Drive  
Menlo Park, CA 94025  
Etats-Unis

Tél. 800-ELO-TOUCH  
Tél. 800-557-1458  
Tél. 650-361-4800  
Fax 650-361-4722  
[customerservice@elotouch.com](mailto:customerservice@elotouch.com)

#### **Allemagne**

Tyco Electronics Raychem GmbH  
(Elo TouchSystems Division)  
Finsinger Feld 1  
D-85521 Ottobrunn  
Allemagne

Tél. +49(0)(89)60822-0  
Fax +49(0)(89)60822-180  
[elosales@elotouch.com](mailto:elosales@elotouch.com)

#### **Belgique**

Tyco Electronics Raychem GmbH  
(Elo TouchSystems Division)  
Diestsesteenweg 692  
B-3010 Kessel-Lo  
Belgique

Tél. +32(0)(16)35-2100  
Fax +32(0)(16)35-2101

#### **Asie-Pacifique**

Sun Homada Bldg. 2F  
1-19-20 Shin-Yokohama  
Kanagawa 222-0033  
Japon

Tél. +81(45)478-2161  
Fax +81(45)578-2180  
[www.tps.co.jp](http://www.tps.co.jp)

©2011 Tyco Electronics.

