



## ***Guide de l'utilisateur de l'écran tactile***

---

Ecran tactile de bureau LCD 15.6" 1519L

Ecran tactile de bureau LCD 18.5" 1919L

(Lecteur de piste magnétique disponible en option)

# **Elo TouchSystems**

**Ecran tactile LCD 15.6” et 18.5”**

**Lecteur de piste magnétique disponible en  
option**

## **Guide de l'utilisateur**

**Révision A**

**P/N E356416**

**Elo TouchSystems**

**1-800-ELOTOUCH**

**[www.elotouch.com](http://www.elotouch.com)**

## **Copyright © 2009 Tyco Electronics. Tous droits réservés.**

Aucune partie de ce document ne peut être reproduite, transmise, transcrite, stockée dans un système de restauration de données ou traduite dans quelque langue ou quelque langage informatique que ce soit, sous quelque forme que ce soit ou par quelque moyen que ce soit, en ce compris mais sans y être limité, les moyens électroniques, magnétiques, optiques, chimiques, manuels ou autres sans l'autorisation écrite préalable de Tyco Electronics.

### **Avertissement**

Les informations contenues dans ce document sont sujettes à modification sans préavis. Tyco Electronics renonce à toute représentation ou garantie concernant le contenu du présent document et réfute spécifiquement toute garantie implicite de qualité marchande ou d'adéquation à un usage particulier. Tyco Electronics se réserve le droit de réviser ce document et d'y apporter des modifications à tout moment au niveau de son contenu sans obligation pour Tyco Electronics de signaler à qui que ce soit de telles révisions ou modifications.

### **Attestations de marque déposée**

AccuTouch, CarrollTouch, Elo TouchSystems, IntelliTouch, Tyco Electronics et TE (logo) sont des marques commerciales du groupe Tyco Electronics et des sociétés affiliées. Windows est une marque commerciale déposée du groupe Microsoft. Les autres noms de produit mentionnés dans la présente publication peuvent être des marques déposées ou des marques commerciales déposées de leur propriétaire respectif. Tyco Electronics ne revendique aucun intérêt dans les autres marques déposées que la sienne.

# Table des matières

Chapitre 1	
<b>Introduction</b>	<b>5</b>
Description du produit .....	5
Mesures de précaution .....	5
Chapitre 2	
<b>Installation et configuration</b>	<b>6</b>
Déballage de votre écran tactile .....	6
Assemblage du pied .....	8
Connexion de l'interface .....	9
Haut-parleurs et audio .....	9
Connexion interface MSR (en option) .....	10
Aperçu du produit .....	12
Unité principale .....	12
Vue arrière .....	12
Installation du logiciel .....	13
Installation du pilote tactile série (pas d'application pour moniteur à reconnaissance par impulsions acoustiques) .....	14
Installation du pilote tactile sériel pour Windows 7, Windows Vista, Windows XP, Windows 2000, ME, Windows 95/98 et NT 4.0 .....	14
Installation du pilote tactile sériel pour MS-DOS et Windows 3.1 .....	15
Installation du pilote tactile sériel USB .....	16
Installation du pilote tactile USB pour Windows 7, Windows Vista, Windows XP, Windows 2000, ME et Windows 98 .....	16
Installation du pilote tactile USB APR pour Windows XP .....	16
Chapitre 3	
<b>Utilisation</b>	<b>17</b>
Règlages de l'écran tactile .....	17
Commandes du panneau inférieur .....	19
Commandes et réglages .....	20
Fonctions du menu OSD .....	20
Verrouillage/Déverrouillage OSD .....	20
Options de commande OSD .....	21
Modes présélectionnés .....	22
Système de gestion de l'alimentation .....	23
Angle d'affichage .....	23
Chapitre 4	
<b>Dépannage</b>	<b>24</b>
Solutions aux problèmes courants .....	24
Annexe A	
Résolution native.....	26
Annexe B	
Sécurité de l'écran tactile .....	28
Entretien et manutention de votre écran tactile .....	29
Annexe C	
Spécifications de l'écran tactile .....	32
Dimensions de l'écran tactile LCD 15.6" (ET1519L) .....	36
Dimensions de l'écran tactile LCD 18.5" (ET1919L) .....	37
<b>Informations de réglementation</b>	<b>38</b>
<b>Garantie</b>	<b>41</b>

# INTRODUCTION

## Description du produit

---

Votre nouvel écran tactile 1519/1919L combine les performances fiables de la technologie tactile avec les dernières avancées des technologies d'écran (LCD). Cette combinaison crée un flux naturel d'informations entre un utilisateur et votre écran tactile.

Cet écran LCD intègre un transistor en couches minces (TFT, thin-film-transistor) à matrice active couleur 15,6" ou 18,5" pour des performances d'affichage supérieures. Une résolution maximum de WXGA 1366 x 768 est idéale pour afficher les graphiques et images. Parmi les autres caractéristiques remarquables qui améliorent les performances de cet écran LCD, citons la compatibilité Plug & Play, les commandes Affichage à l'écran (On-Screen Display, OSD), un lecteur de piste magnétique en option (magnetic strip reader, MSR) et la reconnaissance par impulsions acoustiques sans cadre unique d'Elo (Acoustic Pulse Recognition, APR). En outre, les écrans 1519/1919L se configurent facilement en orientation portrait ou paysage.

## Mesures de précaution

---

Observez tous les avertissements, mesures de précaution et de maintenance tels que recommandés dans ce manuel de l'utilisateur afin de maximiser la durée de vie de votre appareil. Voir annexe B pour plus d'informations sur la sécurité relative à l'écran tactile.

# INSTALLATION ET CONFIGURATION

Ce chapitre vous explique comment installer votre écran tactile LCD 1519L/1919L et le logiciel.

## Déballage de votre écran tactile

---

Vérifiez si les éléments suivants sont présents et en bon état :

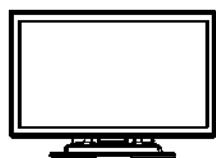

Ecran LCD



Câble VGA



Câble USB

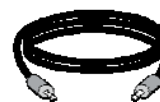

Câble audio



CD et guide d'installation rapide

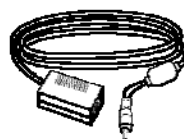

Câble d'alimentation



Câble sériel  
(sauf modèle APR)

**Câble d'alimentation pour les modèles destinés à l'Amérique du Nord**

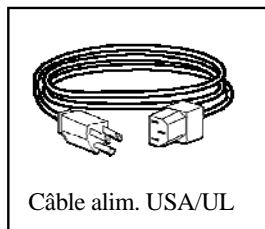

Câble alim. USA/UL

**Câble d'alimentation pour les modèles destinés à l'Europe**

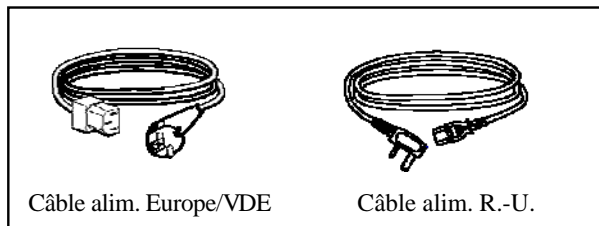

Câble alim. Europe/VDE

Câble alim. R.-U.

**Câble d'alimentation pour les modèles destinés au Japon**

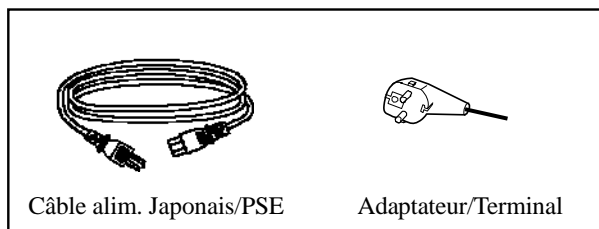

Câble alim. Japonais/PSE

Adaptateur/Terminal

**Câble d'alimentation pour les modèles destinés à l'Asie**

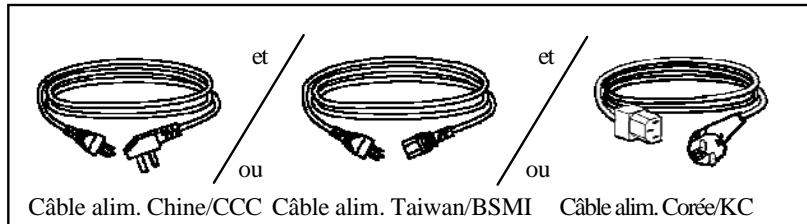

Câble alim. Chine/CCC

Câble alim. Taiwan/BSMI

Câble alim. Corée/KC

## Assemblage du pied

---

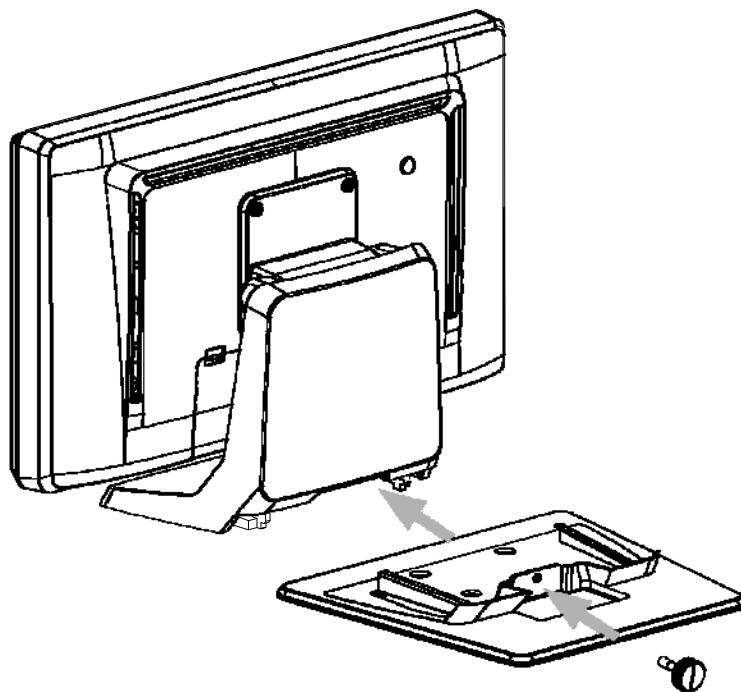

Enfoncez la plaque du pied vers le pied jusqu'à ce qu'elle soit bien serrée et fixez ensuite la plaque à l'aide la vis prisonnière.

## Connexion de l'interface

---

**Remarque :** Avant de connecter les câbles à votre écran tactile et à votre PC, veuillez à ce que l'ordinateur et l'écran tactile soient éteints.

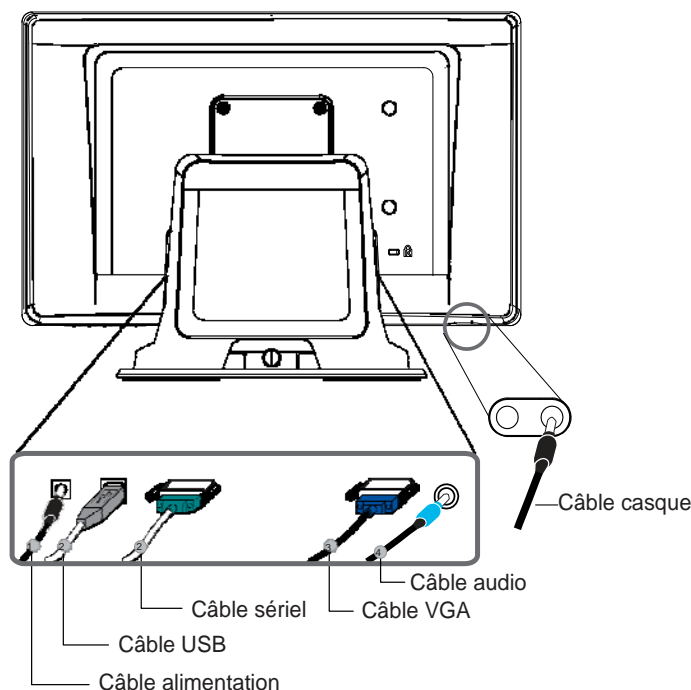

1. Connectez le câble CC de l'alimentation sur le moniteur et l'autre extrémité via le câble d'alimentation CA à la prise de courant CA.
2. Branchez une extrémité de soit le **câble sériel écran tactile (RS232)**, soit le câble écran tactile USB (mais pas les deux) à l'arrière de l'ordinateur et l'autre extrémité à l'écran tactile LCD. Serrez en tournant les deux vis de serrage dans le sens des aiguilles d'une montre pour garantir un bon branchement à la masse.
3. Branchez une extrémité du **câble vidéo** à l'arrière de l'ordinateur et l'autre extrémité à l'écran tactile LCD. Serrez en tournant les deux vis de serrage dans le sens des aiguilles d'une montre pour garantir une bonne mise à la terre.
4. Connectez une extrémité du câble audio à l'arrière de l'ordinateur et l'autre à l'écran LCD.
5. Face à l'écran, appuyez sur le bouton d'alimentation au bas du coin inférieur droit de l'écran.

## Haut-parleurs et audio

---

L'écran tactile comprend deux haut-parleurs intégrés. Pour les utiliser, branchez le câble audio dans l'entrée audio et branchez l'autre extrémité sur votre ordinateur.

Pour utiliser le casque, branchez le casque dans la sortie audio illustrée ci-dessus. Lorsque le casque est connecté, le son est émis via le casque uniquement.

Le volume et la fonction silencieux peuvent être réglés via le choix "Audio" du menu du panneau de commande OSD comme décrit à la page 3-19.

## Connexion de l'interface Lecteur de piste magnétique (MSR) (option)

---

Si le MSR est installé sur l'écran, branchez le câble USB du MSR directement sur le PC. Aucun pilote n'est requis.

Pour modifier le mode de la fonction MSR d'émulation clavier vers HID, chargez l'utilitaire "MSR CHANGE MODE.EXE" sur le CD TouchTools joint ou rendez-vous en ligne sur [www.elotouch.co](http://www.elotouch.co) pour le télécharger.

**Remarque :** Le mode de la fonction MSR peut être modifié en mode HID à partir du mode émulation clavier et inversement à l'aide de l'utilitaire "MSR CHANGE MODE.EXE".



## Aperçu du produit

---

### Unité principale

---

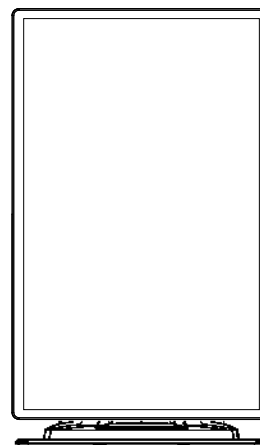
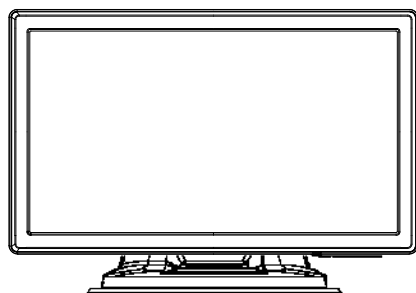

### Vue arrière

---

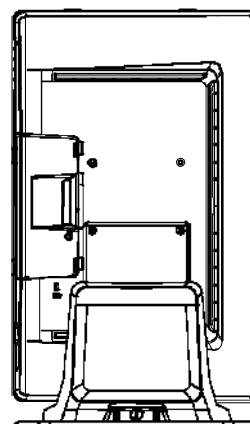
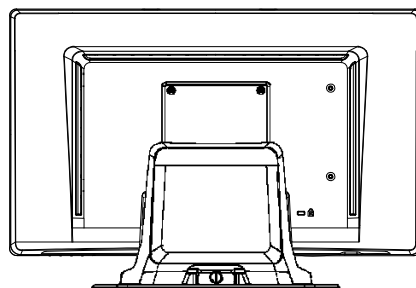

### Verrou Kensington™

---

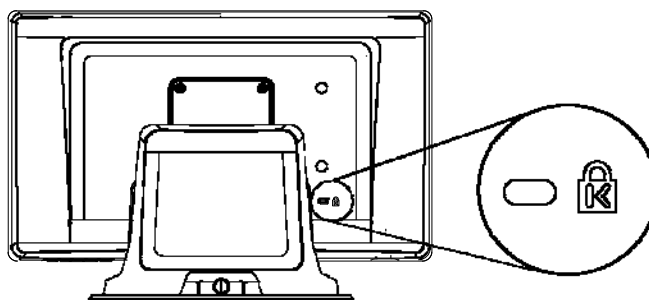

Le verrou Kensington™ est un dispositif de sécurité destiné à empêcher le vol. Pour plus d'informations sur ce dispositif, rendez-vous sur <http://www.kensington.com>.

# Installation du logiciel

---

Elo TouchSystems fournit un logiciel qui permet à votre écran tactile de fonctionner avec votre ordinateur. Les pilotes sont situés sur le CD-ROM pour les systèmes d'exploitation suivants :

- Windows 7
- Windows Vista
- Windows XP
- Windows 2000
- Windows Me
- Windows 98
- Windows 95
- Windows NT 4.0
- Windows 3.1
- MS-DOS

Des pilotes supplémentaires et des informations sur les pilotes pour d'autres systèmes d'exploitation sont disponibles sur le site web Elo TouchSystems à l'adresse [www.elotouch.com](http://www.elotouch.com).

Votre écran tactile Elo est conforme Plug-and-Play. Les informations sur les capacités vidéo de votre écran tactile sont envoyées à votre adaptateur vidéo au démarrage de Windows. Si Windows détecte votre écran tactile, suivez les instructions à l'écran pour installer un écran plug-and-play générique.

Reportez-vous à la section adéquate pour les instructions d'installation des pilotes.

**Selon que vous avez installé le câble de communication sériel ou USB, vous ne devez installer que le pilote sériel ou USB.**

# Installation du pilote tactile sériel (non applicable aux écrans à reconnaissance d'impulsions acoustiques)

---

## Installation du logiciel Touch Driver sériel pour Windows 7, Windows Vista, Windows XP, Windows 2000, ME, 95/98 et NT4.0.

**REMARQUE:** Pour Windows 2000 et NT4.0, vous devez disposer des droits d'administrateur pour installer le logiciel. Veillez à ce que le connecteur sériel (RS232) soit branché dans l'écran et à ce que l'ordinateur dispose d'un port com.

- 1 Insérez le CD-Rom Elo dans le lecteur de CD-Rom de votre ordinateur.
- 2 Si la fonction AutoStart de votre lecteur de CD-ROM est active, le système détecte automatiquement le CD et lance le programme d'installation.
- 3 Suivez les instructions à l'écran pour réaliser l'installation du pilote pour votre version de Windows.
- 4 Si la fonction Démarrage automatique n'est pas active :
- 5 Cliquez sur **Démarrer (Start) > Exécuter (Run)**.
- 6 Cliquez sur le bouton **Parcourir (Browse)** pour trouver le programme EloCd.exe sur le CD-ROM.
- 7 Cliquez sur **Ouvrir (Open)**, et puis sur **OK (OK)** pour lancer EloCd.exe.
- 8 Suivez les instructions à l'écran pour réaliser l'installation du pilote pour votre version de Windows.

## **Installation du logiciel Touch Driver sériel pour MS-DOS et Windows 3.1**

Vous devez posséder un pilote de souris DOS (MOUSE.COM) installé pour votre souris si vous souhaitez continuer à utiliser votre souris avec votre écran tactile dans DOS.

Pour installer Windows 3.x et MS-DOS à partir de Windows 95/98, suivez les instructions ci-dessous :

- 1 Insérez le CD-Rom dans le lecteur de CD-Rom de votre ordinateur.
- 2 A partir de l'invite du DOS, entrez d: et appuyez sur la touche **Entrée (Enter)** pour sélectionner le CD-ROM (une lettre différente peut être assignée à votre lecteur de CD-Rom).
- 3 Entrez cd\elodos\_w31 pour passer sur le répertoire correct.
- 4 Entrez **Install** et appuyez sur **Entrée (Enter)** pour démarrer l'installation.
- 5 Alignez l'écran tactile.

# Installation du pilote tactile USB

---

## Installation du pilote tactile USB pour Windows 7, Windows Vista, Windows XP, Windows 2000, ME et Windows 98.

- 1 Insérez le CD-Rom Elo dans le lecteur de CD-Rom de votre ordinateur.  
Si Windows 98 ou Windows 2000 démarre l'Assistant Ajout de nouveau matériel, procédez comme suit :
- 2 Choisissez **Suivant (Next)**. Sélectionnez "Rechercher le meilleur pilote pour votre périphérique (Recommended)" et sélectionnez **Suivant (Next)**.
- 3 Lorsqu'une liste d'emplacements de recherche est affichée, placez une coche sur "Spécifier un emplacement" et utilisez **Parcourir (Browse)** pour sélectionner le répertoire \EloUSB sur le CD-Rom Elo.
- 4 Choisissez **Suivant (Next)**. Lorsque le pilote de l'écran tactile USB Elo a été détecté, choisissez une nouvelle fois **Suivant (Next)**.
- 5 Plusieurs fichiers sont alors copiés. Insérez votre CD Windows 98 si le système vous y invite. Choisissez **Terminer (Finish)**.

Si Windows 98 ou Windows 2000 ne démarre pas l'Assistant Ajout de nouveau matériel, procédez comme suit :

**REMARQUE :** Pour Windows 2000, vous devez disposer des droits d'administrateur pour pouvoir installer le logiciel.

- 1 Insérez le CD-Rom Elo dans le lecteur de CD-Rom de votre ordinateur. Si la fonction AutoStart de votre lecteur de CD-ROM est active, le système détecte automatiquement le CD et démarre le programme d'installation.
- 2 Suivez les instructions à l'écran pour réaliser l'installation du pilote pour votre version de Windows

Si la fonction Démarrage automatique n'est pas active :

- 1 Cliquez sur **Démarrer (Start) > Exécuter (Run)**.
- 2 Cliquez sur le bouton **Parcourir (Browse)** pour trouver le programme EloCd.exe sur le CD-ROM.
- 3 Cliquez sur **Ouvrir (Open)**, et puis sur **OK (OK)** pour lancer EloCd.exe.
- 4 Suivez les instructions à l'écran pour réaliser l'installation du pilote pour votre version de Windows.

## Installation du pilote tactile USB APR pour Windows XP et Windows VISTA

Insérez le CD-Rom ELO APR dans le lecteur de CD-Rom de votre ordinateur.

Suivez les instructions à l'écran pour réaliser l'installation du pilote APR 3.1 pour votre version de Windows. Ne branchez pas le câble USB tant que le logiciel n'est pas entièrement chargé. Lorsque vous avez terminé, branchez le câble USB et les données d'alignement sont transférées.

**Remarque :** Pour le pilote le plus récent, rendez-vous sur [elotouch.com](http://elotouch.com) et téléchargez-le depuis la section téléchargement.

## UTILISATION

### Réglages de l'écran tactile

---

Votre écran tactile ne nécessitera probablement pas de réglages. Des variations dans la sortie vidéo et l'application peuvent nécessiter des réglages sur votre écran tactile afin d'optimiser la qualité de l'affichage.

Pour de meilleures performances, votre écran tactile doit fonctionner en résolution native, soit 1366 x 768. Utilisez le panneau de commande de l'affichage dans Windows pour sélectionner la résolution 1366 x 768.

Travailler à d'autres résolutions dégrade les performances vidéo. Pour plus d'informations, veuillez vous reporter à l'Annexe A.

Tous les réglages que vous effectuez aux commandes sont automatiquement mémorisés. Cette caractéristique vous évite de devoir réinitialiser vos choix chaque fois que vous débranchez ou branchez votre écran tactile. En cas de panne de courant, les paramètres de votre écran tactile ne reprendront pas les valeurs par défaut définies à l'usine.



## Commandes du panneau inférieur

---

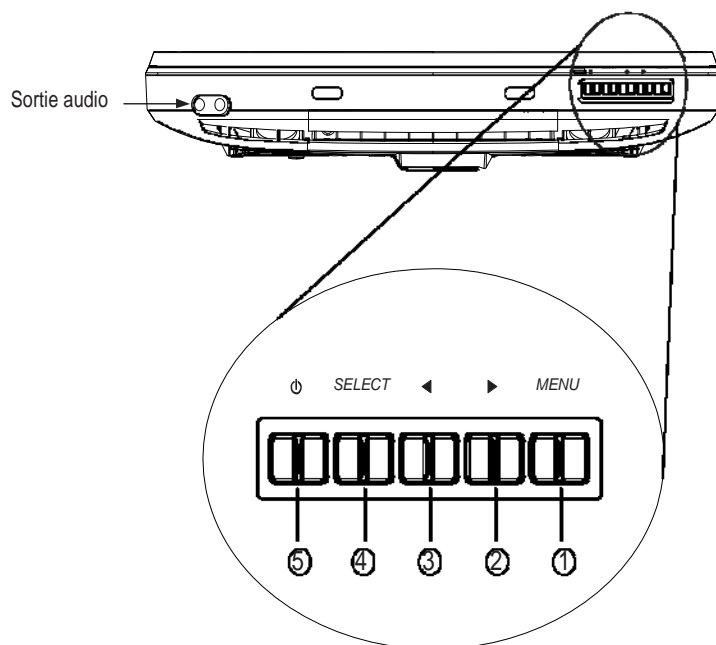

Commande	Fonction
1 <b>Menu/Quitter (Menu/Exit)</b>	Affiche/quitte les menus qui s'affichent à l'écran.
2 <b>▶</b>	<ol style="list-style-type: none"><li>1. Entre dans la luminosité de l'OSD (Affichage à l'écran).</li><li>2. Augmente la valeur de l'élément à régler.</li><li>3. Déplace la sélection OSD (Affichage à l'écran) vers le haut.</li></ol>
3 <b>◀</b>	<ol style="list-style-type: none"><li>1. Entre dans le réglage audio de l'OSD (Affichage à l'écran).</li><li>2. Diminue la valeur de l'élément à régler.</li><li>3. Déplace la sélection OSD (Affichage à l'écran) vers le bas.</li></ol>
4 <b>Sélectionner (Select)</b>	<ol style="list-style-type: none"><li>1. Fonction de réglage automatique.</li><li>2. Sélectionne l'élément à régler dans le menu OSD (Affichage à l'écran).</li></ol>
5 <b>Alimentation (Power Switch)</b>	Allume ou éteint le moniteur.

# Commandes et réglages

---

## Fonctions du menu OSD (Affichage à l'écran)

---

Pour afficher et sélectionner les fonctions du menu OSD (Affichage à l'écran) :

1. Appuyez sur la touche Menu (Menu) pour activer le menu OSD (Affichage à l'écran).
2. Utilisez ► ou ◀ pour vous déplacer dans le menu. Appuyez sur la touche Select (Sélectionner), exécutez la fonction ou entrez le sous-menu.
3. Pour quitter l'écran OSD (Affichage à l'écran) à tout moment pendant l'utilisation, appuyez sur la touche Menu (Menu). Si aucune touche n'est enfoncée pendant une brève période, l'écran OSD (Affichage à l'écran) disparaît automatiquement.

**REMARQUE :** L'écran OSD (Affichage à l'écran) disparaît si aucune activité n'est détectée pendant un minimum de 15 secondes ou pendant la durée réglée via le menu OSD (Affichage à l'écran). Cette période va de 5 à 60 secondes.

## Verrouillage/Déverrouillage de l'écran OSD (Affichage à l'écran)

---

La fonction OSD (Affichage à l'écran) peut être verrouillée et déverrouillée. L'écran est fourni en position déverrouillée. Pour verrouiller l'OSD (Affichage à l'écran) :

1. Appuyez simultanément sur ► et le bouton Menu (Menu) jusqu'à ce qu'une fenêtre apparaisse affichant "OSD Déverrouillé (OSD Unlocked)". Maintenez les boutons enfoncés jusqu'à ce que la fenêtre bascule en "OSD Verrouillé (OSD Locked)".
2. Pour déverrouiller la fonction Verrouillage de l'alimentation, répétez cette procédure jusqu'à ce que "OSD Déverrouillé (OSD Unlocked)" soit affiché.

Pour verrouiller l'alimentation :

1. Appuyez sur la touche ◀ et sur le bouton Menu (Menu) simultanément jusqu'à ce qu'une fenêtre apparaisse affichant "Alimentation déverrouillée (Power unlocked)". Maintenez les boutons enfoncés jusqu'à ce que le message "Alimentation verrouillée (Power Locked)" apparaisse.
2. Pour déverrouiller l'alimentation, répétez la procédure jusqu'à ce que le message "Alimentation déverrouillée (Power Unlocked)" apparaisse.

## Options de commande OSD (Affichage à l'écran)

---

Commande	Description
<b>Auto-Adjust (Réglage auto.)</b>	Sélectionnez "Auto-Adjust (Réglage auto.)" pour activer cette fonction qui règle automatiquement la position V, la position H, l'horloge et la phase.
<b>Luminance</b>	
• <b>Brightness (Luminosité)</b>	Augmente ou diminue la luminosité
• <b>Contrast (Contraste)</b>	Augmente ou diminue le contraste
<b>Réglage de l'image</b>	
• <b>H-Position (Position H)</b>	Déplace l'écran vers la gauche ou vers la droite
• <b>V-Position (Position V)</b>	Déplace l'écran vers le haut ou vers le bas
• <b>Clock (Horloge)</b>	L'horloge est réglée avec précision après avoir effectué le réglage auto.
• <b>Phase (Phase)</b>	Augmente ou diminue le bruit de l'image après un réglage automatique.
<b>Couleur</b>	Appuyez sur ► ou ◀ pour sélectionner 9300, 6500, 5500, 7500 et UTILISATEUR. Vous ne pouvez régler les valeurs de contenu R/G/B (R/V/B) que lorsque vous sélectionnez UTILISATEUR.
<b>Audio</b>	
• <b>Mute (Silencieux)</b>	Active/désactive la fonction silencieux.
• <b>Volume (Volume)</b>	Augmente ou diminue le volume audio.
<b>OSD (Affichage à l'écran)</b>	
• <b>OSD H-Position (Pos. H)</b>	Déplace l'OSD horizontalement sur l'écran. Lorsque ► est enfoncé, le menu de commande OSD se déplace vers la droite de l'écran. De même, la touche ◀ permet de déplacer le menu OSD vers la gauche.
• <b>OSD V-Position (Pos. V)</b>	Déplace l'OSD verticalement sur l'écran. Lorsque ► est enfoncé, le menu de commande OSD se déplace vers le haut de l'écran. De même, la touche ◀ permet de déplacer le menu OSD vers le bas.
• <b>OSD Timeout (Arrêt)</b>	Règle la durée pendant laquelle le menu OSD est affiché.
<b>Langue</b>	Choix entre Anglais, Français, Italien, Allemand, Espagnol, Japonais, Chinois traditionnel et Chinois simplifié.
<b>Recall (Rappel)</b>	Restaure les paramètres par défaut du moniteur.
<b>Divers</b>	
• <b>Rapport de forme</b>	
•• <b>Fill screen (Plein écran)</b>	Quel que soit le rapport de forme LCD, dimensionne la vidéo pour qu'elle remplisse l'écran sans surbalayage ni sous-balayage. Modifie le rapport de forme vidéo.
•• <b>Fill to Aspect ratio (Ajust. rapp. forme)</b>	Règle la hauteur vidéo égale à la hauteur de l'écran. Le rapport de forme vidéo est conservé. Des bandes noires peuvent apparaître à gauche et à droite de l'écran LCD.
• <b>Sharpness (Netteté)</b>	Règle la netteté des signaux vidéo sur une échelle de 1 à 5 avec 4 touches discrètes.
<b>Exit (Sortie)</b>	Quitte l'OSD.

## Modes présélectionnés

---

Pour réduire le besoin de réglage pour des modes différents, l'écran dispose de modes par défaut qui sont fréquemment utilisés, comme indiqué dans le tableau ci-dessous. Si l'un de ces modes d'affichage est détecté, l'écran adapte automatiquement la taille de l'image et le centrage. Lorsqu'aucun mode ne correspond, l'utilisateur peut stocker ses modes préférés dans les modes utilisateur. L'écran peut stocker jusqu'à 7 modes utilisateur.

La seule condition pour stocker comme mode utilisateur est que les nouvelles informations doivent présenter une différence de 1 KHz pour la fréquence horizontale ou de 1 Hz pour la fréquence verticale ou les polarités des signaux de synchronisation sont différentes des modes par défaut.

Résolution	Fréquence verticale
720x350	70Hz (pas en plein écran)
720x400	70Hz
640x480	60/72/75Hz
800x600	56/60/72/75Hz
832x624	75Hz
1024x768	60/70/75Hz
1280x800	60Hz
1280x960	60Hz
1280x1024	60/75Hz
1360x768	60Hz
1366x768	60Hz
1440x900	60Hz
1600x1200	60Hz
1680x1050	60Hz

## Systeme de gestion de l'alimentation

---

Mode	Consommation (entrée 12VCC)
Marche	<42W
Veille	<4W
Arrêt	<2W

---

Nous recommandons d'éteindre le moniteur lorsqu'il n'est pas utilisé pendant longtemps.

**REMARQUE:** Conforme aux normes de gestion de l'alimentation VESA (DPM). Pour activer l'écran, appuyez sur n'importe quelle touche du clavier, déplacez la souris ou touchez l'écran. Pour permettre à l'écran tactile de ramener le moniteur de veille, l'écran tactile doit être entièrement opérationnel.

## Angle d'affichage

---

Pour une meilleure vision, l'écran LCD peut être incliné vers l'avant (jusqu'à 5 degrés) ou vers l'arrière (jusqu'à 90 degrés.)

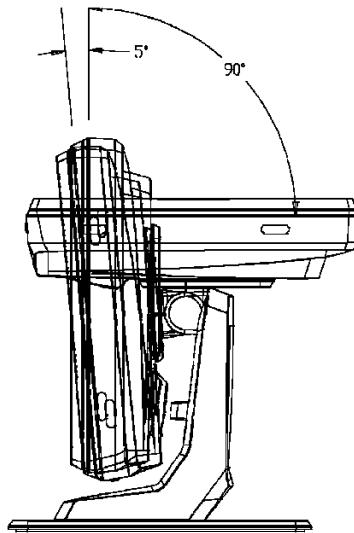

**DANGER** Pour protéger l'écran LCD, veuillez à tenir la base lorsque vous réglez l'écran LCD et **ne touchez pas** l'écran.

## DEPANNAGE

Si vous rencontrez des problèmes avec votre écran tactile, reportez-vous au tableau suivant. Si le problème persiste, veuillez contacter votre distributeur local ou notre centre de services.

### Solutions aux problèmes courants

---

Problème	Suggestion(s)
L'écran ne répond pas après avoir allumé le système.	<ol style="list-style-type: none"><li>1. Vérifiez si le commutateur d'alimentation de l'écran est allumé.</li><li>2. Coupez l'alimentation vérifiez le cordon d'alimentation de l'écran et le câble de signal pour une connexion adéquate.</li></ol>
Les caractères à l'écran sont fades	Reportez-vous à la section A propos des réglages de l'écran pour régler la luminosité.
L'écran est vierge	<ol style="list-style-type: none"><li>1. Pendant l'utilisation, l'écran peut automatiquement s'éteindre après avoir été en mode veille. Appuyez sur n'importe quelle touche ou touchez l'écran pour voir si la vidéo réapparaît.</li><li>2. Reportez-vous à la section A propos des réglages de l'écran pour régler la luminosité.</li></ol>
La vidéo clignote lors de l'initialisation	Eteignez le moniteur et allumez-le à nouveau.
Affichage "Out of Range" (Hors plage)	Reconfigurez la résolution de votre ordinateur pour qu'elle corresponde à l'un des modes vidéos supportés par l'écran (Annexe C). Voir Annexe A pour plus d'informations sur la résolution.
L'écran tactile ne fonctionne pas	Assurez-vous que le câble est solidement attaché aux deux extrémités.

---





## RESOLUTION NATIVE

La résolution native d'un écran est le niveau de résolution auquel l'écran LCD est conçu pour fonctionner le mieux. Pour l'écran tactile LCD, la résolution native est 1366 x 768 pour les écrans 15,6 pouces et 18,5 pouces. Dans la plupart des cas, les images sont d'une meilleure qualité lorsqu'elles sont visionnées dans leur résolution native. Vous pouvez réduire la résolution d'un écran mais pas l'augmenter.

Entrée vidéo	Ecran 1519L/1919L
640 x 480 (VGA)	Transforme le format d'entrée en 1366 x 768
800 x 600 (SVGA)	Transforme le format d'entrée en 1366 x 768
1024 x 768 (SVGA)	Transforme le format d'entrée en 1366 x 768
1366 x 768 (WXGA)	Affiche en résolution native
1360 x 768	Affiche avec échelonnage

La résolution native d'un LCD est le nombre réel de pixels horizontaux dans le LCD par le nombre de pixels verticaux. La résolution LCD est généralement représentée par les symboles suivants :

<b>VGA</b>	<b>640 x 480</b>
<b>SVGA</b>	<b>800 x 600</b>
<b>XGA</b>	<b>1024 x 768</b>
<b>SXGA</b>	<b>1280 x 1024</b>
<b>UXGA</b>	<b>1600 x 1200</b>
<b>WXGA,avg</b>	<b>1280 x 800</b>
<b>SXGA-</b>	<b>1280 x 960</b>
<b>WXGA,max</b>	<b>1366 x 768</b>
<b>WXGA+</b>	<b>1440 x 900</b>
<b>WSXGA+</b>	<b>1680 x 1050</b>

A titre d'exemple, un écran LCD de résolution SVGA possède 800 pixels horizontaux pour 600 pixels verticaux. L'entrée vidéo est également représentée par les mêmes termes. L'entrée vidéo XGA possède un format de 1024 pixels horizontaux fois 768 pixels verticaux. Lorsque les pixels d'entrée contenus dans le format d'entrée vidéo correspondent à la résolution native du panneau, il y a une correspondance 1 à 1 des pixels d'entrée vidéo vers les pixels LCD. A titre d'exemple, le pixel de la colonne 45 et de la rangée 26 de la vidéo d'entrée se trouve dans la colonne 45 et la rangée 26 du LCD. Dans le cas où l'entrée vidéo présente une résolution inférieure à la résolution native de l'écran LCD, la correspondance directe entre les pixels vidéo et les pixels LCD est perdue. Le contrôleur LCD peut calculer la correspondance entre les pixels vidéo et les pixels LCD à l'aide des algorithmes contenus sur son contrôleur. La précision des algorithmes détermine la fidélité de la conversion des pixels vidéo en pixels LCD. Une mauvaise fidélité de conversion peut entraîner des problèmes dans l'image affichée comme des largeurs différentes des caractères.

# B

## SECURITE ECRAN TACTILE

Ce manuel contient des informations importantes pour la bonne configuration et la bonne maintenance de votre écran tactile. Avant de configurer et d'alimenter votre nouvel écran tactile, lisez attentivement ce manuel, particulièrement le Chapitre 2 (Installation) et le Chapitre 3 (Utilisation).

- 1 Pour réduire le risque de décharge électrique, observez toutes les consignes de sécurité et n'ouvrez jamais le boîtier de l'écran tactile.
- 2 Eteignez le produit avant de le nettoyer.
- 3 Les événements situés sur les côtés et au sommet de votre écran tactile sont destinés à la ventilation. Ne les bloquez pas et n'insérez pas d'objets dans ces fentes.
- 4 Il est important de conserver votre écran tactile au sec. Ne versez pas de liquide dans ou sur votre écran tactile. Si votre écran tactile devient humide, n'essayez pas de le réparer vous-même.

## Entretien et manutention de votre écran tactile

---

Les conseils suivants vous aideront à assurer un fonctionnement optimal de votre écran tactile.

- Pour éviter tout risque de décharge électrique, ne démontez pas le boîtier d'alimentation ou le boîtier de l'écran. Cet appareil n'est pas prévu pour être entretenu par l'utilisateur. N'oubliez pas de débrancher l'écran de la prise avant de procéder au nettoyage.
- N'utilisez pas d'alcool (méthyle, éthyle ou isopropyle) ou de solvants forts. N'utilisez pas de thinner ou de benzène, de détergents abrasifs ou d'air comprimé.
- Pour nettoyer le boîtier de l'écran, utilisez un chiffon légèrement humide avec un détergent doux.
- Evitez de renverser des liquides sur votre écran tactile. Si du liquide pénètre dans l'écran, demandez à un technicien d'entretien qualifié de le vérifier avant de l'allumer à nouveau.
- N'essayez pas l'écran avec un chiffon ou une éponge qui pourraient griffer la surface.
- Pour nettoyer l'écran tactile, utilisez du détergent pour fenêtres ou verre. Mettez du détergent sur un chiffon propre et essuyez l'écran tactile. N'appliquez jamais le détergent directement sur l'écran tactile.



### Avertissement

Ce produit se compose d'appareils pouvant contenir du mercure qui doit être recyclé ou mis au rebut conformément aux législations locales ou fédérales. (Dans ce système, les lampes à éclairage arrière de l'écran contiennent du mercure.)



### Directive relative aux déchets d'équipements électriques et électroniques

Dans l'Union européenne, ce label indique que ce produit ne peut être jeté avec les déchets ménagers. Il doit être déposé dans des centres appropriés pour permettre la récupération et le recyclage.



# C

## **CARACTERISTIQUES TECHNIQUES**

# Spécifications de l'écran tactile

Modèle		1519L
<b>Ecran LCD</b>		Ecran TFT 15,6" à matrice active
<b>Format d'affichage</b>		344.232(H) x 193.536(V) mm
<b>Pas de pixel</b>		0.252 (H) x 0.252 (V) mm
<b>Résolution native</b>		1366 x 768
<b>Mode d'affichage</b>		720 x 350 (70Hz) - (pas en plein écran) 720 x 400 (70Hz) 640 x 480 (60 / 72 / 75Hz) 800 x 600 (56 / 60 / 72 / 75Hz) 832 x 624 (75Hz) 1024 x 768 (60 / 70 / 75Hz) 1280 x 800 (60Hz) 1280 x 960 (60Hz) 1280 x 1024 (60 / 75Hz) 1360 x 768 (60Hz) 1366 x 768 (60Hz) 1440 x 900 (60Hz) 1600 x 1200 (60Hz) 1680 x 1050 (60Hz)
<b>Rapport de contraste</b>		500 : 1 (typique)
<b>Luminosité</b>		LCD Monitor: typique 250 Cd/m <sup>2</sup> ; Min 210 Cd/m <sup>2</sup> AccuTouch: typique 200 Cd/m <sup>2</sup> ; Min 157.5 Cd/m <sup>2</sup> IntelliTouch: typique 225 Cd/m <sup>2</sup> ; Min 178.5 Cd/m <sup>2</sup> APR: typique 225 Cd/m <sup>2</sup> ; Min 178.5 Cd/m <sup>2</sup>
<b>Temps de réponse</b>		Tr+Tf = 8ms (typique)
<b>Couleurs</b>		16.7M
<b>Angle de vision</b>		Vertical -20°/+45° Horizontal ±5°
<b>Signal d'entrée</b>	Type de signal	Analogique R.V.B. 0.7Vp-p, 75 ohm
	Sync	TTL Positif ou Négatif, Sync sur vert ou sync composite
	Connecteur	Mini D-Sub 15 broches
<b>Commandes inférieures</b>		Menu, ►, ◀, Sélection (Select), Alimentation (Power)
<b>Haut-parleurs</b>		Deux haut-parleurs internes 2W
<b>Connecteur entrée audio</b>		Prise TRS 3.5mm
<b>Connecteur sortie casque</b>		Deux prises TRS 3.5m
<b>OSD</b>		Contraste (Contrast), Luminosité (Brightness), Position H (H-Position), Position V (V-Position), Température de couleur (Color Temperature), Phase (Phase), Horloge (Clock), Heure (OSD Time), Rappel (Recall) Langue : Anglais, Français, Italien, Allemand, Espagnol, Japonais Chinois traditionnel et Chinois simplifié
<b>Plug &amp; Play</b>		DDC2B
<b>Ecran tactile</b>		AccuTouch /IntelliTouch/APR
<b>Adaptateur</b>		Entrée : AC 100-240V, 50-60Hz, Sortie : DC 12V/4.16A
<b>Conditions d'utilisation</b>	Température	0°C ~ 40°C
	Humidité	20% ~ 80% (sans condensation)
	Altitude	0 à 3,658m
<b>Conditions de stockage</b>	Température	-20°C ~ 50°C
	Humidité	10% ~ 90% (sans condensation)
	Altitude	0 à 12,192m
<b>Dimensions (HxLxp)</b>		383.05 x 276.5 x 213.2mm / 406.21 x 276.5 x 213.2mm (avec MSR)
<b>Poids (Net)</b>		5,2 kg
<b>Certifications</b>		Argentina S-Mark, UL, CE, FCC, VCCI, C-Tick, CCC, ICES-003,



# Spécifications de l'écran tactile

Modèle		1919L
<b>Ecran LCD</b>		Ecran TFT 18,5" à matrice active
<b>Format d'affichage</b>		409.8(H) x 230.4(V) mm
<b>Pas de pixel</b>		0.3(H) x 0.3(V) mm
<b>Résolution native</b>		1366 x 768
<b>Mode d'affichage</b>		720 x 350 (70Hz) - (pas en plein écran) 720 x 400 (70Hz) 640 x 480 (60 / 72 / 75Hz) 800 x 600 (56 / 60 / 72 / 75Hz) 832 x 624 (75Hz) 1024 x 768 (60 / 70 / 75Hz) 1280 x 800 (60Hz) 1280 x 960 (60Hz) 1280 x 1024 (60 / 75Hz) 1360 x 768 (60Hz) 1366 x 768 (60Hz) 1440 x 900 (60Hz) 1600 x 1200 (60Hz) 1680 x 1050 (60Hz)
<b>Rapport de contraste</b>		500 : 1 (typique)
<b>Luminosité</b>		LCD Monitor: typique 250 Cd/m <sup>2</sup> ; Min 185 Cd/m <sup>2</sup> AccuTouch: typique 200 Cd/m <sup>2</sup> ; Min 139 Cd/m <sup>2</sup> IntelliTouch: typique 225 Cd/m <sup>2</sup> ; Min 157 Cd/m <sup>2</sup> APR: typique 225 Cd/m <sup>2</sup> ; Min 157 Cd/m <sup>2</sup>
<b>Temps de réponse</b>		Tr+Tf = 5ms (typique)
<b>Couleurs</b>		16.7M
<b>Angle de vision</b>		Vertical ±80° Horizontal ±85°
<b>Signal d'entrée</b>	Type de signal	Analogique R.V.B. 0.7Vp-p, 75 ohm
	Sync	TTL Positif ou Négatif, Sync sur vert ou sync composite
	Connecteur	Mini D-Sub 15 broches
<b>Commandes inférieures</b>		Menu, ►, ◀, Sélection (Select), Alimentation (Power)
<b>Haut-parleurs</b>		Deux haut-parleurs internes 2W
<b>Connecteur entrée audio</b>		Prise TRS 3.5mm
<b>Connecteur sortie casque</b>		Deux prises TRS 3.5m
<b>OSD</b>		Contraste (Contrast), Luminosité (Brightness), Position H (H-Position), Position V (V-Position), Température de couleur (Color Temperature), Phase (Phase), Horloge (Clock), Heure (OSD Time), Rappel (Recall) Langue : Anglais, Français, Italien, Allemand, Espagnol, Japonais Chinois traditionnel et Chinois simplifié
<b>Plug &amp; Play</b>		DDC 2B
<b>Ecran tactile</b>		AccuTouch /IntelliTouch/APR
<b>Adaptateur</b>		Entrée : AC 100-240V, 50-60Hz, Sortie : DC 12V/4.16A
<b>Conditions d'utilisation</b>	Température	0°C ~ 40°C
	Humidité	20% ~ 80% (sans condensation)
	Altitude	0 à 3,658m
<b>Conditions de stockage</b>	Température	-20°C ~ 50°C
	Humidité	10% ~ 90% (sans condensation)
	Altitude	0 à 12,192m
<b>Dimensions (HxLxp)</b>		453.92 x 321.02 x 236.2mm / 476.64 x 321.02 x 236.2mm (avec MSR)
<b>Poids (Net)</b>		7,3 kg
<b>Certifications</b>		Argentina S-Mark, UL, CE, FCC, VCCI, C-Tick, CCC, ICES-003,



# Dimensions écran tactile 15" LCD (1519L)

---

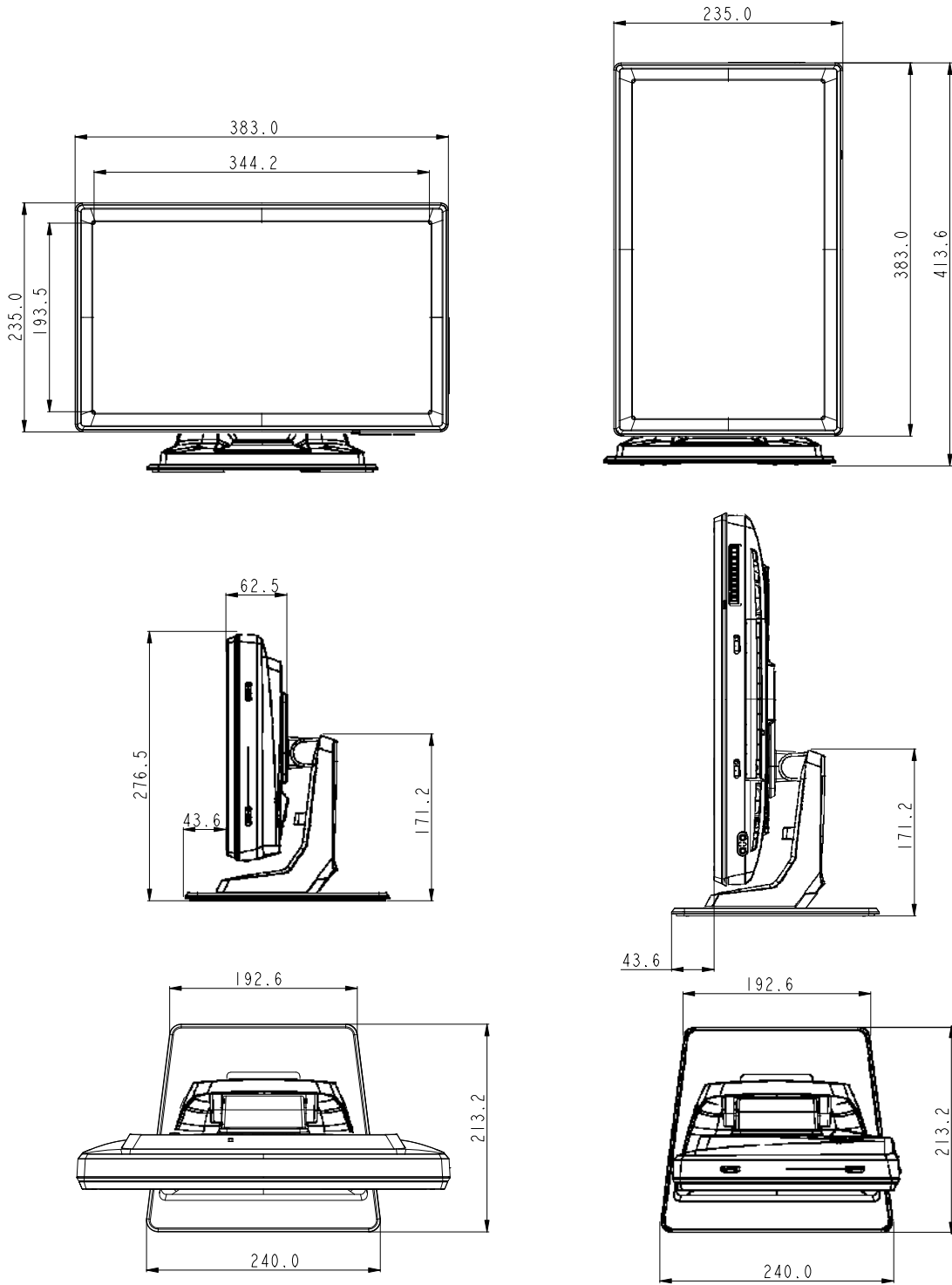

# Dimensions écran tactile 19" LCD (1919L)

---

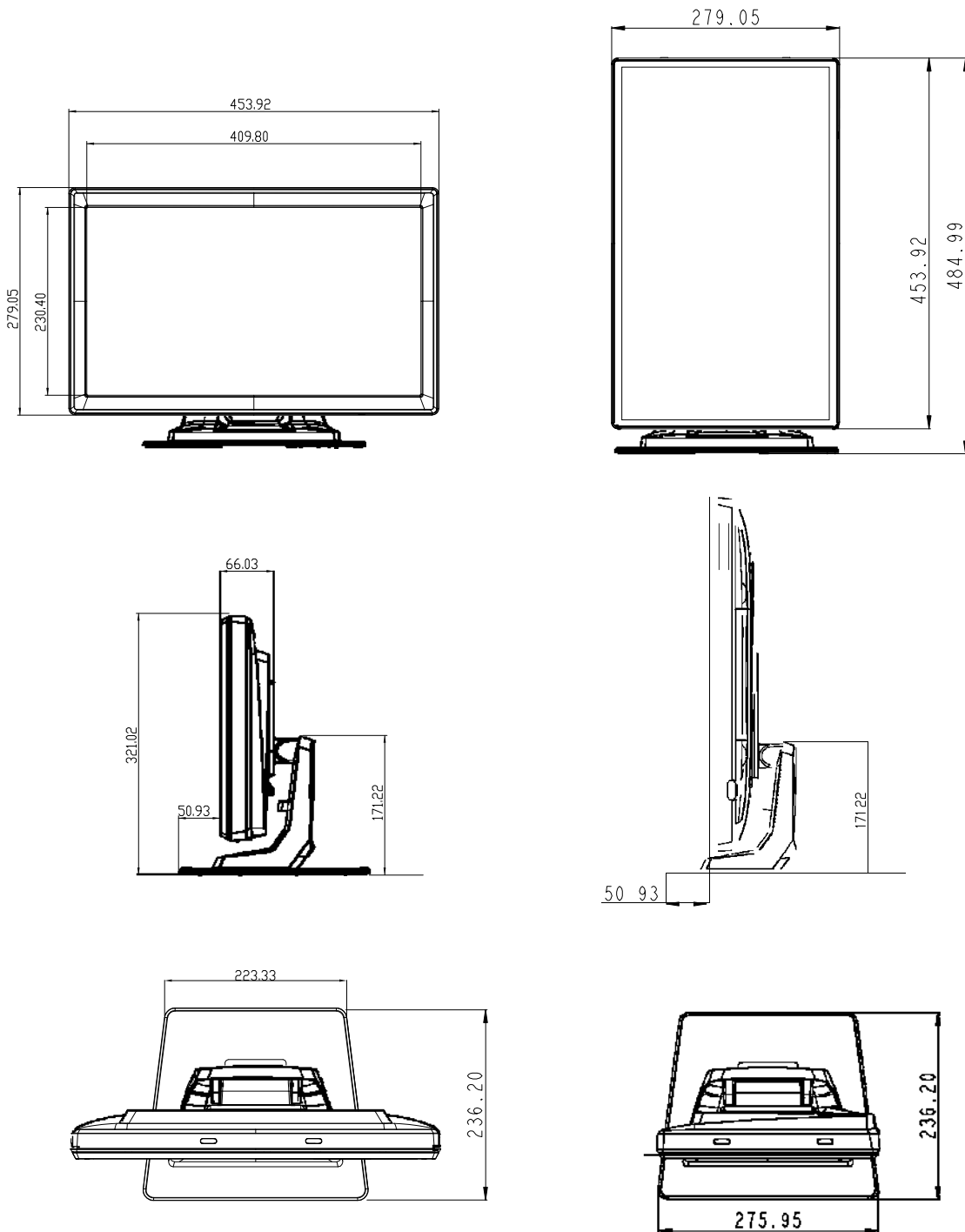

# INFORMATIONS DE REGLEMENTATION

## I. Informations relatives à la sécurité électrique :

- A) La conformité est requise au niveau de la tension, de la fréquence et des exigences de courant indiquées sur l'étiquette du fabricant. Toute connexion à une source d'alimentation différente que celles spécifiées ici peut entraîner un fonctionnement incorrect, des dommages à l'équipement, une annulation de la garantie ou un risque d'incendie si les exigences ne sont pas respectées.
- B) Cet équipement ne contient pas de pièces devant être entretenues par l'opérateur. Cet équipement génère des tensions dangereuses qui peuvent constituer un risque de sécurité. L'entretien doit être réalisé exclusivement par des techniciens d'entretien qualifiés.
- C) Contactez un électricien qualifié ou le fabricant pour toute question relative à l'installation avant de connecter l'équipement au secteur.

## II. Informations relatives aux émissions et à l'immunité

- A) Avis aux utilisateurs aux Etats-Unis : Cet équipement a été testé et est conforme aux limites fixées pour un appareil numérique de classe B conformément à la partie 15 des règles FCC. Ces limites sont conçues pour fournir une protection raisonnable contre des interférences nocives dans une installation résidentielle. Cet équipement génère, utilise et peut émettre de l'énergie de fréquence radio et s'il n'est pas installé et utilisé conformément aux instructions, il peut provoquer des interférences nocives avec les communications radio.
- B) Avis aux utilisateurs au Canada : Cet équipement est conforme aux limites de la classe B pour les émissions de bruit radio des appareils numériques telles que fixées par les règlements sur les interférences radio de l'industrie au Canada (Radio Interference Regulations of Industry Canada).
- C) Avis aux utilisateurs de l'Union européenne : Utilisez uniquement les cordons d'alimentation fournis et les câbles d'interconnexion fournis avec cet équipement. Tout remplacement des cordons fournis et des câblages peut compromettre la sécurité électrique ou la certification de la marque CE pour les émissions ou l'immunité comme requis par les normes suivantes : Cet équipement de la technologie de l'information (Information Technology Equipment, ITE) doit disposer d'une marque CE sur le label du fabricant qui signifie que l'équipement a été testé sur base des directives et des normes suivantes : Cet équipement a été testé conformément aux exigences pour la marque CE comme requis par la directive EMC 89/336/EEC comme indiqué dans la norme européenne EN 55022 Classe B et la directive basse tension 73/23/EEC comme indiqué dans la norme européenne EN60950.

- D) Informations générales à tous les utilisateurs : cet équipement génère, utilise et peut émettre de l'énergie de fréquence radio. S'il n'est pas installé et utilisé conformément aux instructions de ce manuel, l'équipement peut provoquer des interférences avec les communications radio et télévision. Il n'y a toutefois pas de garantie qu'il n'y aura pas d'interférences dans des installations particulières en raison de facteurs spécifiques.
- 1) Pour répondre aux exigences en matière d'émissions et d'immunité, l'utilisateur doit observer les éléments suivants :
    - a) Utiliser uniquement les câbles E/S fournis pour connecter l'appareil numérique à un ordinateur.
    - b) Pour garantir la conformité, utiliser uniquement le cordon d'alimentation fourni par le fabricant.
    - c) L'utilisateur est prévenu que tout changement ou altération de l'équipement non approuvé explicitement par la partie responsable de la conformité peut annuler l'autorité de l'utilisateur à utiliser l'équipement.
  - 2) Si cet équipement provoque des interférences avec des réceptions de radio ou de télévision, ou tout autre appareil :
    - a) Vérifier la source d'émission en éteignant et allumant l'appareil.
    - b) Si vous déterminez que cet appareil provoque les interférences, essayez de corriger les interférences en utilisant une ou plusieurs des mesures suivantes :
      - i) Eloignez les appareils numériques du récepteur affecté.
      - ii) Repositionnez (tournez) l'appareil numérique par rapport au récepteur touché.
      - iii) Réorientez l'antenne du récepteur touché.
      - iv) Branchez l'appareil numérique dans une sortie CA différente de manière à ce que l'appareil numérique et le récepteur se trouvent sur des circuits différents.
      - v) Débranchez et enlevez tout câble E/S que l'appareil numérique n'utilise pas. (Les câbles E/S non terminés sont une source potentielle de niveaux d'émission FR élevés).
      - vi) Branchez l'appareil numérique uniquement dans une prise reliée à la terre. N'utilisez pas d'adaptateurs CA. (Enlever ou couper la terre du cordon d'alimentation peut augmenter les niveaux d'émission FR et peut également présenter un risque de choc mortel pour l'utilisateur).

Si vous avez besoin d'aide, consultez votre concessionnaire, fabricant ou un technicien radio ou télévision expérimenté.

### **III. Certifications d'agence**

Les certifications suivantes ont été émises pour ce moniteur :

- Argentine S-Mark
- Australie C-Tick
- Canada CUL
- Canada IC
- Chine CCC (Modèles pour l'Asie uniquement)
- Chine RoHS (Modèles pour l'Asie uniquement)
- Europe CE
- Japon VCCI
- FCC
- Etats-Unis UL

# GARANTIE

Sauf indication contraire ici ou dans une confirmation de commande fournie à l'acheteur, le vendeur garantit à l'acheteur que le produit sera exempt de tout défaut au niveau des pièces et de la main d'œuvre. La garantie pour l'écran tactile et les composants du produit est de 3 (trois) ans.

Le vendeur n'apporte aucune garantie concernant la durabilité des composants. Les fournisseurs du vendeur peuvent à tout moment apporter des modifications aux composants fournis comme produits ou composants. L'acheteur notifie rapidement au vendeur par écrit (et en aucun cas plus tard que trente (30) jours suivant la découverte) tout défaut de tout produit conformément à la garantie indiquée ci-dessus ; décrit de manière raisonnablement détaillée les symptômes associés à cette panne ; et fournit au vendeur la possibilité d'inspecter ces produits tels qu'ils sont installés si possible. L'avis doit être reçu par le vendeur pendant la période de garantie de ce produit sauf indication contraire écrite du vendeur. Dans les trente (30) jours suivant l'envoi d'un tel avis, l'acheteur envoie le produit défectueux dans son emballage d'origine ou un emballage équivalent au vendeur aux frais et risques de l'acheteur.

Dans un délai raisonnable suivant la réception du produit défectueux et après vérification par le vendeur que le produit répond bien aux conditions de garantie fixées ci-dessus, le vendeur remédiera à la panne, à sa discrétion, soit (i) en modifiant ou réparant le produit, soit (ii) en remplaçant le produit. Une telle modification, réparation ou remplacement et le renvoi du produit avec une assurance minimum à l'acheteur s'effectuent aux frais du vendeur. L'acheteur supporte le risque de perte ou de dommage en transit et peut assurer le produit. L'acheteur rembourse au vendeur les frais de transport engagés pour le produit renvoyé mais que le vendeur ne considère pas défectueux. Toute modification ou réparation du produit peut, à la discrétion du vendeur, être effectué sur le site du vendeur ou sur le site de l'acheteur. Si le vendeur se trouve dans l'incapacité de modifier, de réparer ou de remplacer un produit pour se conformer à la garantie fixée ci-dessus, le vendeur, à sa discrétion, rembourse l'acheteur ou crédite le compte de l'acheteur du prix d'achat du produit déduction faite de la dépréciation calculée sur une base linéaire sur la période de garantie indiquée du vendeur.

CES SOLUTIONS SONT LES SOLUTIONS EXCLUSIVES DE L'ACHETEUR EN CAS D'INFRACTION DE GARANTIE. SAUF POUR LA GARANTIE EXPRESSE FIXEE CI-DESSUS, LE VENDEUR N'ACCORDE PAS D'AUTRES GARANTIES, EXPLICITE OU IMPLICITE, PAR STATUT OU AUTRE, CONCERNANT LES PRODUITS, LEUR ADEQUATION A TOUTE FIN, LEUR QUALITE, LEUR CARACTERE COMMERCIAL, LEUR ABSENCE DE CONTREFACON OU AUTRE. AUCUN EMPLOYE OU VENDEUR OU AUCUNE AUTRE PARTIE N'EST AUTORISEE A APPORTER UNE GARANTIE POUR LES BIENS AUTRE QUE LA GARANTIE FIXEE DANS LE PRESENT DOCUMENT. LA RESPONSABILITE DU VENDEUR DANS LE CADRE DE LA GARANTIE EST LIMITEE A UN REMBOURSEMENT DU PRIX D'ACHAT DU PRODUIT. EN AUCUN CAS LE VENDEUR NE POURRA ETRE TENU POUR RESPONSABLE DU COUT D'APPROVISIONNEMENT OU D'INSTALLATION DES BIENS DE REMPLACEMENT PAR L'ACHETEUR OU DE TOUT DOMMAGES SPECIAL, DIRECT OU INDIRECT.

L'acheteur assume le risque et accepte d'indemniser le vendeur et exonère le vendeur de toute responsabilité relative à (i) l'évaluation de l'adéquation à l'usage destiné par l'Acheteur des produits et de tout schéma ou dessin et (ii) la détermination de la conformité de l'utilisation de l'acheteur des produits avec les législations, règlements, codes et normes d'application.

L'acheteur conserve et accepte la responsabilité complète de toute garantie et autre réclamation relative ou résultant des produits de l'acheteur, qui comprend les produits ou composants fabriqués ou fournis par le vendeur. L'acheteur est uniquement responsable de toutes les représentations et garanties relatives aux produits réalisés ou autorisés par l'acheteur. L'acheteur indemniserà le vendeur et exonère le vendeur de toute responsabilité, réclamation, perte, coût ou frais (y compris les frais d'avocat raisonnables) attribuables aux produits de l'acheteur ou aux représentations ou garanties relatives à ce produit.



**Consultez le site web de Elo !**

**[www.elotouch.com](http://www.elotouch.com)**

---

**Pour obtenir ...**

---

- **les dernières informations sur les produits**

---

  - **les dernières caractéristiques**

---

  - **les dernières nouvelles sur les événements à venir**

---

  - **les derniers communiqués de presse**

---

  - **les derniers pilotes logiciels**

---

  - **le dernier bulletin d'informations Touchmonitor**
- 

#### **Contacter Elo**

**Pour en savoir plus sur toute la gamme Elo de solutions tactiles, visitez notre site web à l'adresse [www.elotouch.com](http://www.elotouch.com) ou appeler le bureau le plus proche :**

##### **Amérique du Nord**

Elo TouchSystems  
301 Constitution Drive,  
Menlo Park, CA 94025  
Etats-Unis

(800) ELO-TOUCH  
(800-557-1458)  
Tél. 650-361-4800  
Fax 650-361-4722  
[customerservice@elotouch.com](mailto:customerservice@elotouch.com)

##### **Allemagne**

Tyco Electronics Raychem GmbH  
(Elo TouchSystems Division)  
Finsinger Feld 1  
D-85521 Ottobrunn  
Allemagne

Tél. +49(0)(89)60822-0  
Fax +49(0)(89)60822-180  
[elosales@elotouch.com](mailto:elosales@elotouch.com)

##### **Belgique**

Tyco Electronics Raychem GmbH  
(Elo TouchSystems Division)  
Diestsesteenweg 692  
B-3010 Kessel-Lo  
Belgique

Tél. +32(0)(16)35-2100  
Fax +32(0)(16)35-2101  
[elosales@elotouch.com](mailto:elosales@elotouch.com)

##### **Asie-Pacifique**

Sun Homada Bldg. 2F  
1-19-20 Shin-Yokohama  
Kanagawa 222-0033  
Japon

Tél. +81(45)478-2161  
Fax +81(45)478-2180  
[www.tps.co.jp](http://www.tps.co.jp)